

Arcserve

Manuel d'installation matérielle d'un nœud de calcul d'appliance série X



Table des matières

Section 1	Caractéristiques du produit	3
Section 2	Préparation du site	3
Section 3	Déballage de l'appliance	4
Section 4	Installation des rails dans le rack	4
Section 5	Fixation des rails au rack	5
Section 6	Installation de l'appliance dans le rack	5
Section 7	Fixation de l'appliance dans le rack	6
Section 8	Connexions du panneau arrière	7
Section 9	Câblage de l'appliance	8
Section 10	Fixation des câbles au rack	9
Section 11	Fonctionnement du panneau avant	9
Section 12	Installation du cadre sur l'appliance	12
Section 13	Exécution de l'assistant de l'appliance Arcserve	13
Section 14	Accès à Arcserve Unified Data Protection (UDP)	13
Section 15	Contact du service de support	14
Section 16	Informations de garantie	14



1. Caractéristiques du produit

Alimentation	Classe	Dissipation thermique	Fréquence	Tension 200 V-240 V	Ligne haute 100-140 V	Ligne basse	Courant
750 W CA	Platinum	2891 BTU/h	Réglage automatique 50/60 Hz	100-240 V CA	750 W	750 W	10,5 A-5 A

2. Préparation du site

Précautions à respecter au niveau de l'emplacement d'installation, du rack et de l'appliance

- **Température ambiante élevée** - En cas d'installation dans un rack fermé ou à unités multiples, la température ambiante de l'environnement rack peut dépasser celle de la pièce. Si c'est le cas, des instructions d'installation de l'équipement dans un environnement compatible à température ambiante maximum (Tma) sont spécifiées par le fabricant.

Veillez à toujours maintenir fermés la porte avant du rack ainsi que tous les panneaux et composants des appliances lorsque vous ne procédez à aucune opération de maintien du niveau de refroidissement approprié.

- **Débit d'air réduit** - L'installation de l'équipement dans un rack ne doit pas compromettre le débit d'air requis pour le bon fonctionnement de l'équipement. Laissez suffisamment de place autour du rack (environ 25 pouces (63,5 cm) à l'avant et 30 pouces (76,2 cm) à l'arrière) pour permettre l'accès aux composants de l'appliance et garantir un débit d'air suffisant.

- **Charge mécanique** - Le montage de l'équipement dans le rack doit empêcher toute situation dangereuse liée à une charge mécanique irrégulière.

TOUS LES RACKS DOIVENT ÊTRE MONTÉS SOLIDEMENT. Assurez-vous que tous les crics de niveau ou stabilisateurs sont correctement rattachés au rack. En cas d'installation de plusieurs appliances dans un rack, vérifiez que la charge globale de chaque circuit de dérivation ne dépasse pas la capacité nominale.

Ne faites pas glisser plusieurs appliances hors du rack à la fois. L'extension de plusieurs appliances à la fois peut provoquer une instabilité du rack. Installez votre appliance dans la partie inférieure du rack en raison de son poids et afin de faciliter l'accès à ses composants.

- **Surcharge du circuit** - Tenez compte de la connexion de l'équipement au circuit d'alimentation et de l'effet que la surcharge des circuits peut avoir sur la protection contre les surtensions et sur le câblage d'alimentation. Un examen approprié des valeurs des plaques signalétiques de l'équipement doit être réalisé à cet effet.
- **Mise à la terre fiable** - Une mise à la terre fiable de l'équipement monté en rack doit être maintenue. Une attention particulière doit être apportée aux connexions d'alimentation autres que les connexions directes vers le circuit de dérivation (par exemple, l'utilisation de rallonges électriques).

Installez à proximité des prises secteur appropriées et des concentrateurs Ethernet ou prises individuelles. Veillez à installer un disjoncteur CA pour l'ensemble du rack de montage. Le disjoncteur doit être clairement signalé. Mettez en terre le rack de montage de façon appropriée afin d'éviter tout choc électrique.



3. Déballage de l'appliance

Avant de commencer, vérifiez que le kit inclut le matériel d'installation ci-dessous.

Matériel d'installation B13 (2U)

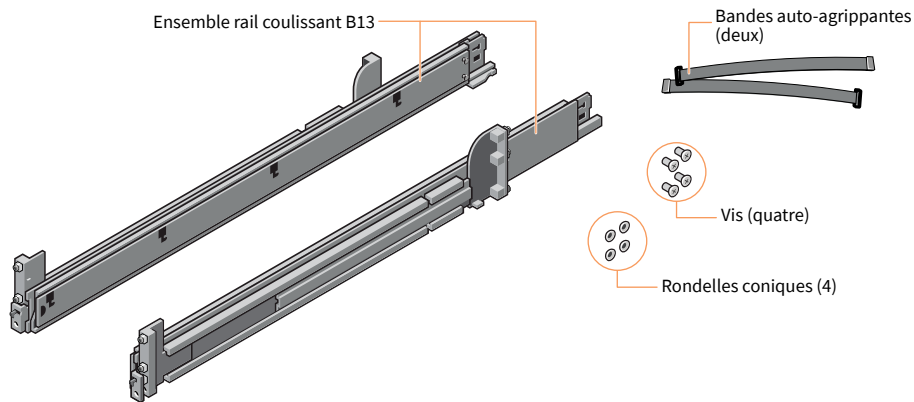

REMARQUE : ce kit de rails est compatible avec les racks à trous carrés, à trous ronds non taraudés et à trous taraudés.

REMARQUE : utilisez le matériel fourni avec votre rack s'il diffère de celui fourni dans ce kit.

4. Installation des rails dans le rack

Installer le rail gauche en premier

- Étape 1** Etirez complètement la tige coulissante arrière du rail de façon à ce que le rail soit le plus long possible.
- Étape 2** Positionnez l'embout du rail étiqueté FRONT en le tournant vers l'intérieur et orientez l'embout arrière de façon à ce qu'elle soit alignée aux trous présents sur les brides arrière du rack.
- Étape 3** Enfoncez le rail vers l'arrière du rack jusqu'à ce que le loquet s'enclenche.
- Étape 4** Pour l'embout avant, faites pivoter le loquet vers l'extérieur et tirez le rail vers l'avant jusqu'à ce que les broches glissent dans la bride, puis relâchez le loquet pour fixer le rail.
- Étape 5** Répétez les étapes 1 à 4 pour installer le rail droit.

REMARQUE : assurez-vous que les fixations de rail de montage rapide sont alignées dans le rack à l'avant et à l'arrière, et qu'elles sont à niveau sur les côtés gauche et droit et alignées correctement pour l'installation de l'appliance.

REMARQUE : les procédures d'installation indiquées dans ce manuel s'appliquent aux rails et matériel fournis dans votre kit. Si votre rack requiert un autre matériel, reportez-vous aux instructions fournies avec le kit de votre rail ou de votre rack.

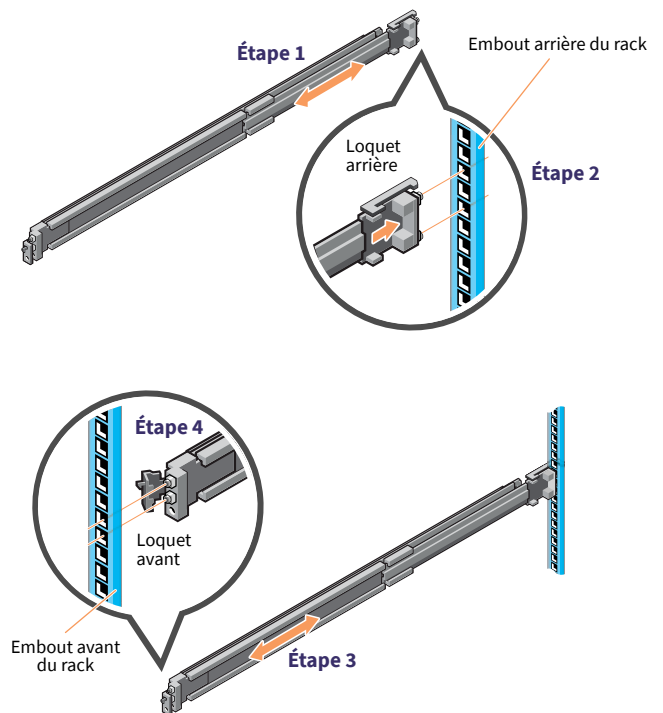

REMARQUE : pour retirer les rails, ouvrez le loquet avant et dégagez le rail de la bride. Tirez complètement sur le rail vers l'avant pour libérer l'embout arrière du rail de la bride.



5. Fixation des rails au rack

Étape 1 Pour fixer les rails au rack en vue de son transport ou pour utilisation dans des environnements instables, installez les vis fournies sur les rails.

- Pour les racks à trous carrés, installez la rondelle conique fournie sur la vis avant d'installer la vis.
- Pour les racks à trous ronds non taraudés, installez uniquement la vis sans la rondelle conique.

Étape 2 Insérez et serrez les deux vis à l'aide du tournevis cruciforme n° 2 pour fixer les rails au rack.

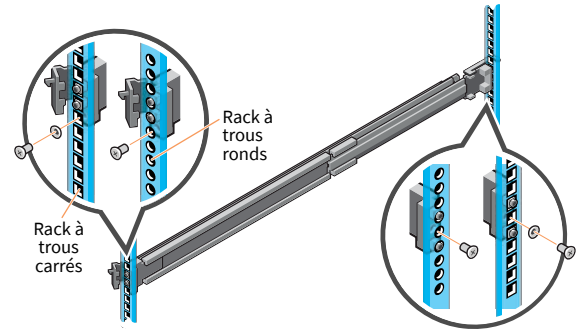

6. Installation de l'appliance dans le rack

Étape 1 Retirez les rails intermédiaires du rack jusqu'à ce qu'ils s'enclenchent.

Étape 2 Libérez le verrou du rail intérieur en tirant vers l'avant sur les languettes blanches et en faisant glisser le rail intérieur hors des rails intermédiaires.

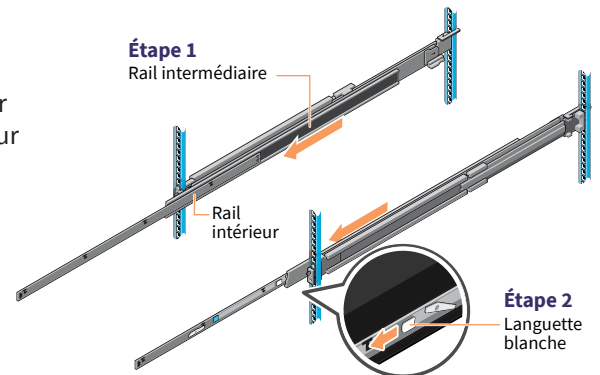

PRÉCAUTION

Vous devez utiliser un assistant mécanique pour installer et aligner l'appliance dans les rails de rack.

Étape 3 Fixez les rails intérieurs aux côtés du système en alignant les logements en J sur le rail avec les entretoises du système et en les faisant glisser vers l'avant jusqu'à ce qu'ils s'enclenchent.

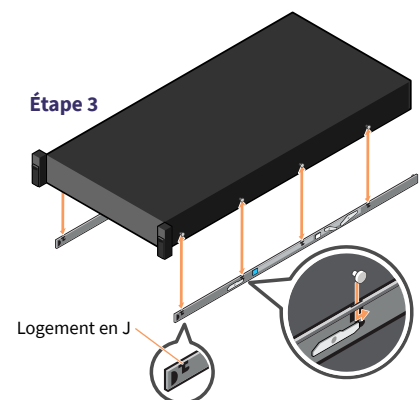

(suite à la page suivante)



6. Installation de l'appliance dans le rack (suite)

Étape 4 Installez le système dans les rails intermédiaires après les avoir allongés.

Étape 5 Tirez sur les languettes de verrouillage bleues des deux rails et des deux côtés vers l'avant, puis faites glisser le système dans le rack.

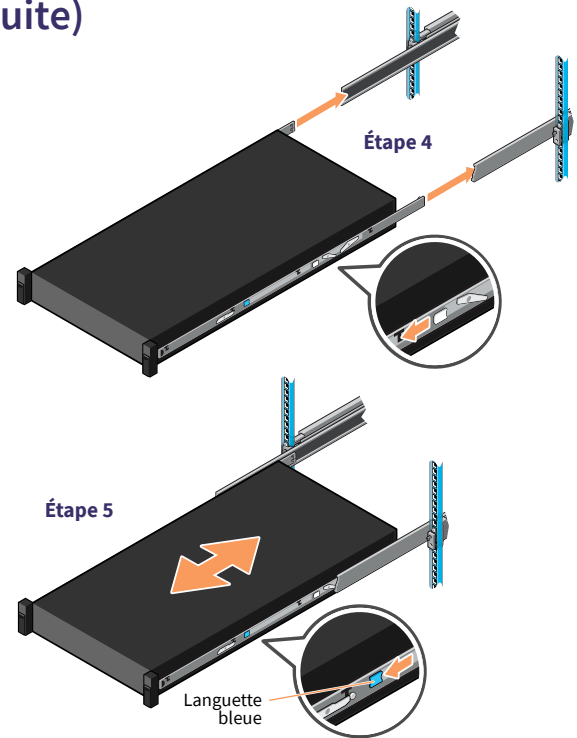

7. Fixation de l'appliance dans le rack

Étape 1 Faites entièrement glisser l'appliance dans le rack jusqu'à ce que les rabats s'enclenchent et verrouillent l'unité dans le rack.

Étape 2 Pour fixer complètement le système dans le rack pour expédition ou pour utilisation dans tout autre environnement instable, localisez la vis imperdable de montage rigide sous chaque loquet et resserrez chaque vis à l'aide d'un tournevis cruciforme n° 2.

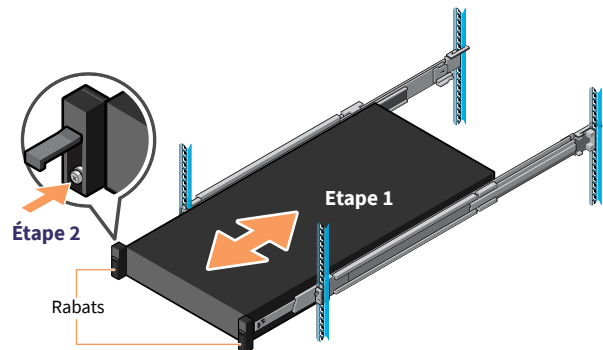

REMARQUE : pour retirer l'appliance du rack, levez les rabats et faites glisser le système hors du rack. Si elle est verrouillée, utilisez un tournevis cruciforme n° 2 pour dévisser les vis imperdables qui fixent le système.



8. Connexions du panneau arrière



PRÉCAUTION

Le rail coulissant ou l'équipement monté ne doit pas être utilisé comme étagère ou espace de travail.

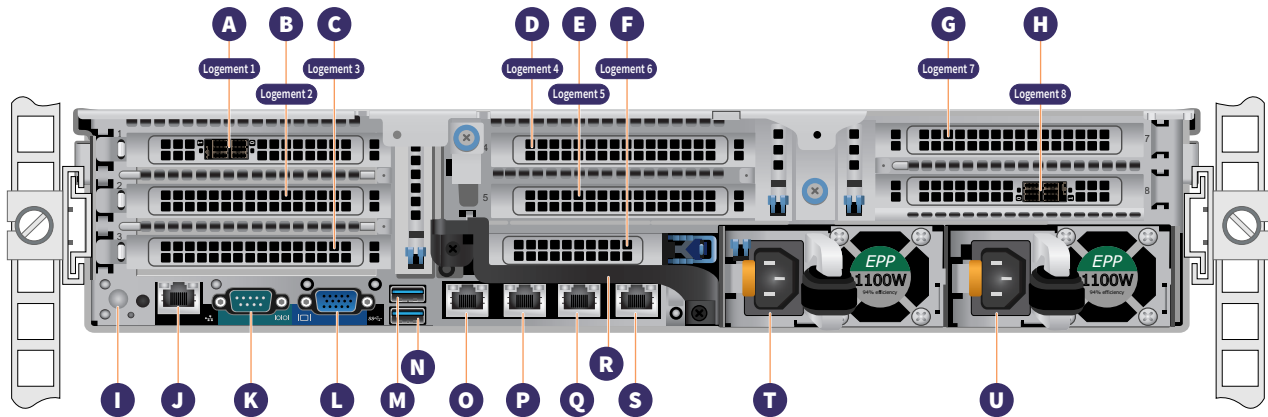

A	Logement 1 Logement d'extension PCIe pleine hauteur
B	Logement 2 Logement d'extension PCIe pleine hauteur
C	Logement 3 Logement d'extension PCIe pleine hauteur
D	Logement 4 Logement d'extension PCIe mi-hauteur
E	Logement 5 Logement d'extension PCIe mi-hauteur
F	Logement 6 Logement d'extension PCIe mi-hauteur
G	Logement 7 Logement d'extension PCIe mi-hauteur
H	Logement 8 Logement d'extension PCIe mi-hauteur
I	Indicateur d'identification système
J	Port dédié iDRAC
K	Port série

L	Port VGA
M	Port USB
N	Port USB
O	ETH0 (réseau 1)
P	ETH1 (réseau 2)
Q	ETH2 (réseau 3)
R	Poignée arrière
S	ETH3 (réseau 4)
T	Module d'alimentation 1
U	Module d'alimentation 2

Emplacement du logement de la carte PCI

A - Logement 1	Adaptateur HBA	Toujours installé
B - Logement 2	Vide	
C - Logement 3	Flash NVME vers PCIe	Toujours installé
D - Logement 4	Flash NVME vers PCIe	Toujours installé

E - Logement 5	Adaptateur HBA	En option
F - Logement 6	HBA QLE2692	En option
G - Logement 7	25 Go ou 10 Go double	En option
H - Logement 8	Adaptateur HBA	Toujours installé



MISES EN GARDE et PRÉCAUTIONS

- MISE EN GARDE** : avant d'installer votre système, suivez les instructions de sécurité incluses dans le document informatif livré avec le système et relatif à la sécurité, à l'environnement et aux réglementations livré avec le système.
- PRÉCAUTION** : utilisez des blocs d'alimentation compatibles avec le mode Extended Power Performance (EPP), tel qu'indiqué par l'étiquette EPP, sur le système. Pour en savoir plus sur l'EPP, consultez le guide d'installation et de maintenance du serveur à l'adresse Dell.com/poweredgemanuals.

REMARQUE : la documentation correspondant à votre système est disponible à l'adresse Dell.com/poweredgemanuals. Assurez-vous de toujours consulter cette documentation pour connaître toutes les dernières mises à jour.

REMARQUE : assurez-vous que le système d'exploitation est installé avant de procéder à l'installation de matériel ou d'un logiciel acheté séparément.

Pour plus d'informations sur les systèmes d'exploitation pris en charge, rendez-vous à l'adresse Dell.com/ossupport.

REMARQUE : les connecteurs d'entrée du bloc d'alimentation peuvent varier en fonction du type de bloc d'alimentation.



9. Câblage de l'appliance

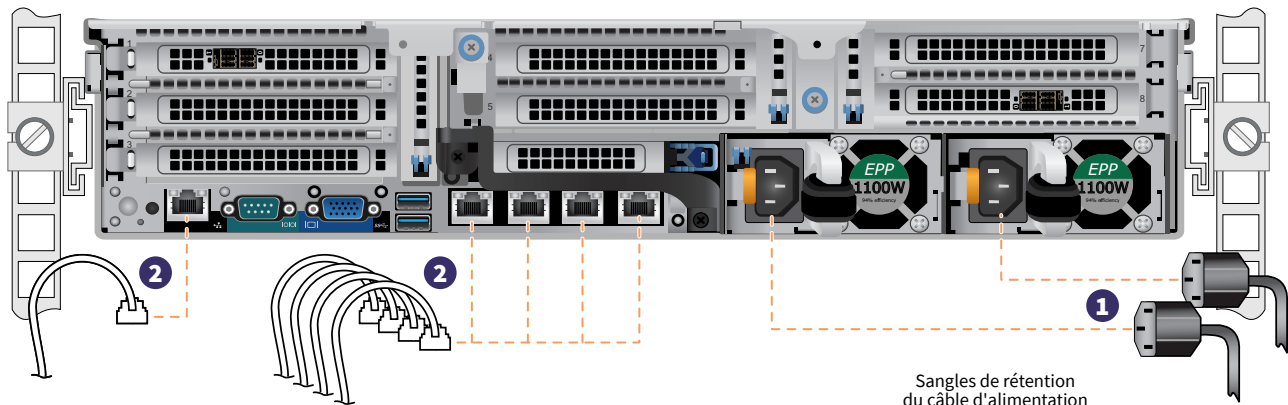

Étape 1 Connectez le cordon d'alimentation.

Étape 2 Connectez les câbles Ethernet.

Étape 3 Connectez les autres câbles requis.

Étape 4 Faites une boucle et fixez le ou les câbles d'alimentation à l'aide de la bande de rétention, comme indiqué à droite.

Passer à la Section 10, Fixation des câbles au rack, à la page 9.

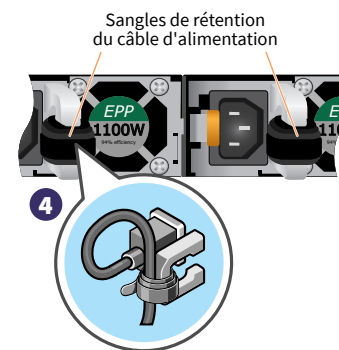

Voyant indiquant l'état d'alimentation

Un voyant d'alimentation situé sur chaque module d'alimentation, derrière la poignée, indique l'état de l'alimentation. Le fonctionnement du voyant est défini dans le tableau ci-dessous.

Voyant d'alimentation (situé derrière la poignée)

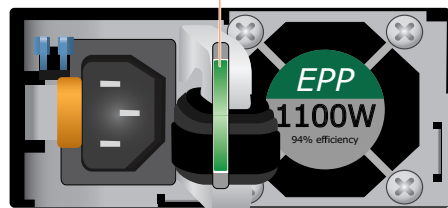

Statut	Description
Vert	Une source d'alimentation valide est connectée au bloc d'alimentation et celui-ci est opérationnel.
Orange clignotant	Indique un problème avec le bloc d'alimentation.
Éteint	L'alimentation n'est pas connectée au bloc d'alimentation.
Vert clignotant	Lorsque le micrologiciel du bloc d'alimentation est en cours de mise à jour, la poignée du bloc d'alimentation est vert clignotant.
Vert clignotant, puis éteint	Lors de l'ajout à chaud d'un bloc d'alimentation, la poignée du bloc d'alimentation clignote en vert cinq fois à une fréquence de 4 Hz, puis s'éteint. Cela indique une incohérence du bloc d'alimentation au niveau de l'efficacité, des fonctions, de l'état d'intégrité et de la tension prise en charge.

⚠️ PRÉCAUTIONS

- Ne débranchez pas le cordon d'alimentation ou le bloc d'alimentation lors de la mise à jour du micrologiciel. Les blocs d'alimentation ne fonctionneront pas si la mise à jour du micrologiciel est interrompue.
- Si deux blocs d'alimentation sont installés, tous deux doivent avoir le même type d'étiquette, par exemple EPP (Extended Power Performance). L'installation de différents blocs d'alimentation n'est pas prise en charge, même si ces blocs offrent la même puissance nominale. En effet, cela entraîne une incompatibilité de fonctionnement des blocs d'alimentation ou l'impossibilité d'allumer le système.
- Pour corriger une incompatibilité de bloc d'alimentation, remplacez uniquement le bloc d'alimentation dont le voyant clignote. Si vous permutez les blocs d'alimentation pour obtenir la correspondance, une erreur peut se produire et le système peut s'arrêter de manière inattendue. Pour modifier la configuration de sortie haute en sortie basse, ou inversement, vous devez arrêter le système.
- Les blocs d'alimentation en CA prennent en charge les tensions d'entrée de 240 V et 120 V, sauf les blocs d'alimentation Titanium, qui prennent en charge uniquement une tension de 240 V. Des puissances de sortie différentes et une incohérence peuvent avoir lieu si deux blocs d'alimentation identiques reçoivent différentes tensions d'entrée.
- Si deux blocs d'alimentation sont utilisés, ils doivent être du même type et présenter la même puissance de sortie maximale.
- L'association de blocs d'alimentation CA et de blocs d'alimentation CC n'est pas prise en charge et entraîne une incohérence.



10. Fixation des câbles au rack

Pour installer le bras de gestion des câbles (CMA), reportez-vous au document livré avec votre CMA.

Si vous n'avez pas commandé de CMA, utilisez les deux sangles fournies dans le kit de rails pour acheminer et fixer les câbles à l'arrière.

Étape 1 Localisez les fentes de support du CMA à l'arrière des deux rails.

Étape 2 Rassemblez les câbles avec précaution, en les dégageant des connecteurs du système vers la gauche et vers la droite.

Étape 3 Faites passer les sangles dans les logements de support du CMA de chaque côté du système afin de maintenir les faisceaux de câbles en place.

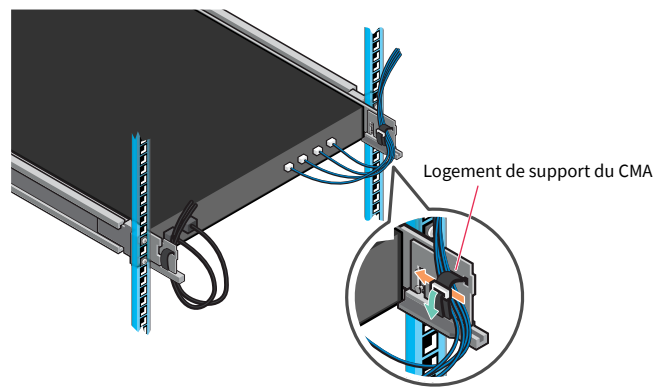

REMARQUE : assurez-vous que l'espace est suffisant pour le déplacement des câbles lorsque vous faites glisser le système hors du rack.

11. Fonctionnement du panneau avant

Bouton d'alimentation :

Appuyez sur le bouton d'alimentation pour allumer le système.

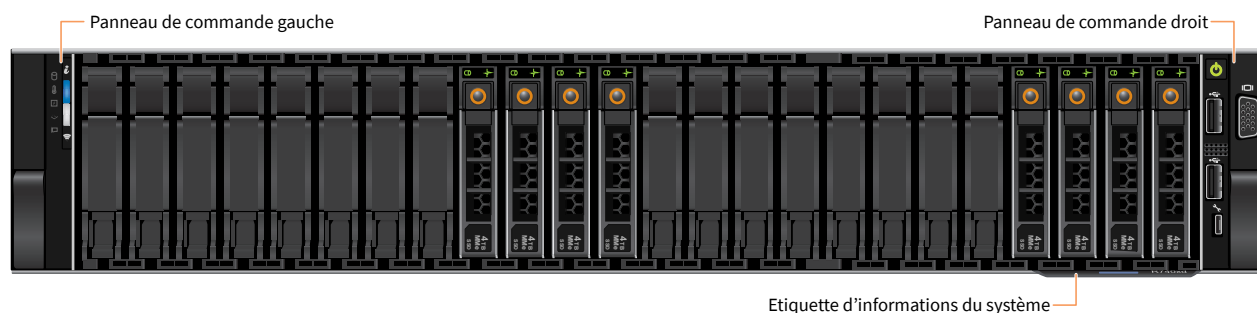

(suite à la page suivante)



11. Fonctionnement du panneau avant (suite)

Panneau de commande gauche

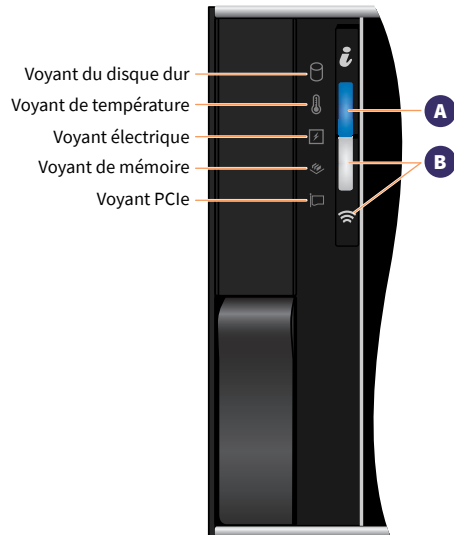

REMARQUE : les voyants s'allument en orange fixe lorsqu'une erreur se produit.

Panneau de commande droit

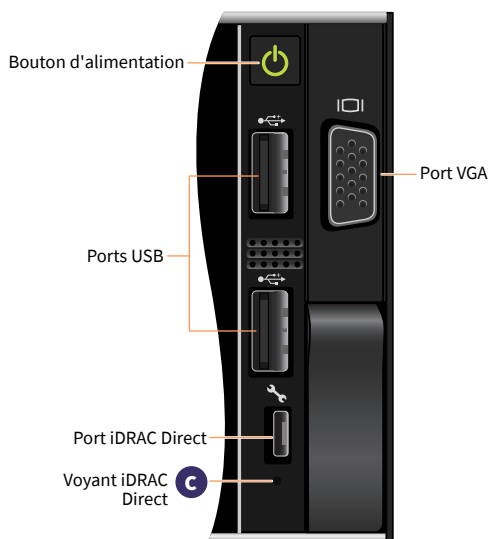

A Graphique détaillé des voyants d'intégrité du système et d'identification du système

Statut	Description
Bleu fixe	Indique que le système est allumé, que le système est en bon état, et que le mode d'identification du système n'est pas actif. Pour passer au mode d'identification du système, appuyez sur le bouton d'intégrité et d'identification du système.
Bleu clignotant	Indique que le mode d'identification du système est actif. Pour passer au mode d'intégrité du système, appuyez sur le bouton d'intégrité et d'identification du système.
Orange fixe	Indique que le système est en mode sans échec.
Orange clignotant	Indique une panne du système. Consultez les messages d'erreur spécifiques dans le journal des événements système ou sur l'écran LCD (si présent sur le cadre). Pour plus d'informations sur les messages d'erreur, consultez le Dell Event and Error Messages Reference Guide (Guide de référence Dell des messages d'événement et d'erreur) à l'adresse OpenManageSoftware">Dell.com/openmanagemanuals>OpenManageSoftware .

B Tableau détaillé des voyants iDRAC Quick Sync 2

Statut	Description
Éteint	Indique que la fonctionnalité Quick Sync 2 de l'iDRAC est éteinte. Appuyez sur le bouton iDRAC Quick Sync 2 pour activer la fonction Quick Sync 2 de l'iDRAC.
Blanc fixe	Indique que la fonctionnalité Quick Sync 2 de l'iDRAC est prête pour la communication. Pour la désactiver, appuyez sur le bouton iDRAC Quick Sync 2.
Blanc clignotant rapide	Indique une activité de transfert de données.
Blanc clignotant lentement	Indique que la mise à jour du micrologiciel est en cours.
Blanc clignotant 5 fois rapidement, puis qui s'éteint	Indique que la fonctionnalité Quick Sync 2 de l'iDRAC est désactivée.
Orange fixe	Indique que le système est en mode sans échec.
Orange clignotant	Indique que le matériel iDRAC Quick Sync 2 ne répond pas correctement.

Le voyant iDRAC Direct s'allume pour indiquer que le port est connecté et qu'il est utilisé par le sous-système iDRAC.

Vous pouvez configurer iDRAC Direct à l'aide d'un câble USB ou micro-USB (type AB), que vous pouvez connecter à votre ordinateur portable ou à votre tablette. Le tableau ci-dessous décrit l'activité iDRAC Direct lorsque le port est utilisé.

C Graphique détaillé des voyants iDRAC Direct

Statut	Description
Vert fixe pendant deux secondes	Indique que l'ordinateur portable ou la tablette est connecté(e).
Vert clignotant (allumé pendant 2 secondes, puis éteint pendant 2 secondes)	Indique que l'ordinateur portable ou la tablette est reconnu(e).
Éteint	Indique que l'ordinateur portable ou la tablette est débranché(e).



11. Fonctionnement du panneau avant (suite)

Panneau de commande LCD avant

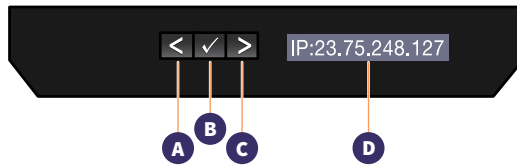

- A** Flèche vers la gauche : déplace le curseur vers la gauche par incréments d'une valeur.
- B** Coche de sélection : sélectionne l'élément de menu mis en surbrillance par le curseur.
- C** Flèche vers la droite : déplace le curseur vers la droite par incréments d'une valeur.

Pendant le défilement d'un message :

- Appuyez sur le bouton droit et maintenez-le enfoncé pour augmenter la vitesse de défilement.
- Appuyez sur le bouton et relâchez-le pour arrêter. Le bouton arrête de défiler lorsque vous le relâchez. Après 45 secondes d'inactivité, l'affichage commence à défiler.

Le panneau LCD affiche des informations sur le système, l'état ainsi que des messages d'erreur indiquant si le système fonctionne correctement ou s'il requiert une intervention. Il peut être utilisé pour configurer ou afficher l'adresse IP d'iDRAC du système. Pour plus d'informations sur les messages d'erreur, consultez le Dell Event and Error Messages Reference Guide (Guide de référence Dell des messages d'événement et d'erreur) à l'adresse suivante :

Dell.com/openmanagemanuals > logiciel OpenManage.

- D** Affichage de l'état, de messages d'erreur ou de l'adresse IP d'iDRAC dans le panneau LCD avant

Statut	Description
Blanc	Le rétroéclairage est blanc dans des conditions de fonctionnement normales.
Orange	<ul style="list-style-type: none"> ■ Le rétroéclairage devient jaune lorsque le système requiert une intervention. Un code d'erreur s'affiche suivi d'un texte descriptif. ■ Si le système est connecté à une source d'alimentation et qu'une erreur est détectée, l'écran LCD devient orange, que le système soit allumé ou éteint.
Éteint	<ul style="list-style-type: none"> ■ Le système passe en mode veille et s'éteint sans erreur après cinq minutes d'inactivité. Appuyez sur n'importe quel bouton pour le réactiver. ■ Le panneau LCD ne répond plus. Retirez le cadre et réinstallez-le. Si le problème persiste, reportez-vous à la section Getting Help (Obtention d'aide) à l'adresse suivante : Dell.com/openmanagemanuals > logiciel OpenManage. ■ Le rétroéclairage de l'écran LCD reste éteint si l'écran LCD envoyant des messages est éteint à l'aide de l'utilitaire iDRAC, du panneau LCD ou d'autres outils.



12. Installation du cadre sur l'appliance

Étape 1 Localisez la clé du cadre collée à l'intérieur du cadre. Conservez cette clé jusqu'à ce que l'installation du cadre soit terminée.



Étape 2 Alignez le cadre avec l'avant de l'appliance. Insérez les languettes de cadre supérieure et inférieure sur le côté droit du cadre dans la poignée droite de l'appliance.

Étape 3 Faites pivoter le côté gauche du cadre vers l'appliance. Appuyez sur le cadre pour enclencher les languettes de cadre supérieure et inférieure sur le côté gauche du cadre dans la poignée gauche de l'appliance.

Étape 4 Insérez l'une des clés de cadre dans le verrou du cadre, appuyez légèrement dessus et faites-lui faire 1/4 de tour dans le sens anti-horaire jusqu'à ce qu'elle s'arrête. Le cadre est verrouillé. Conservez les clés en vue d'une éventuelle utilisation ultérieure pour retirer le cadre.

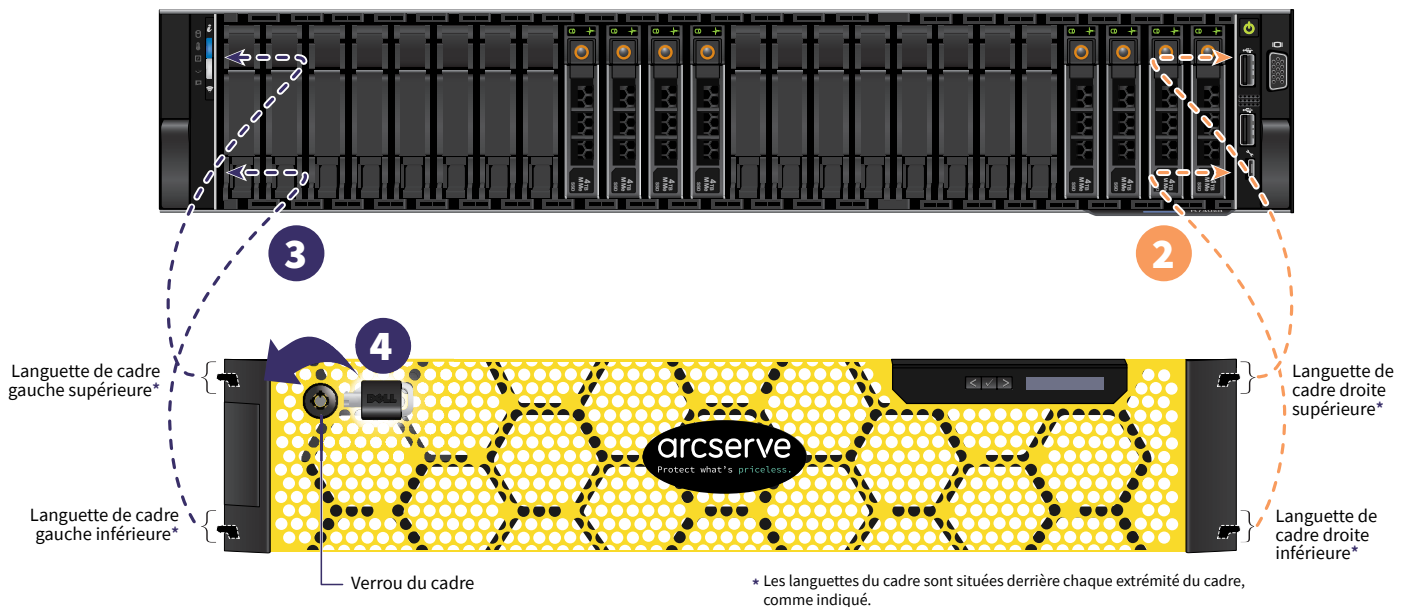

13. Exécution de l'assistant de l'appliance Arcserve

1. Lorsque l'appliance est mise en route pour la première fois, l'assistant de l'appliance Arcserve démarre. Faites défiler les pages de l'assistant. Pour plus d'informations sur l'assistant, consultez le Manuel de l'utilisateur de l'appliance Arcserve (arcserve.com/udp-appliance-userguide).

Remarque : une fenêtre permettant de saisir la licence Windows s'affiche parfois après avoir sélectionné la langue du système d'exploitation.

Ignorez cette étape et **passez à l'étape suivante**, car le système d'exploitation est déjà sous licence et activé.

L'assistant vous permet de :

- définir le nom d'hôte de l'appliance.
- spécifier les connexions du réseau local pour l'appliance.
- configurer des paramètres d'alerte et de messagerie.
- créer des plans de protection. *Un plan de protection vous permet de définir les nœuds sources, la destination des sauvegardes et de configurer une sauvegarde planifiée.*

À la fin de l'assistant, l'appliance Arcserve lance la console UDP et affiche le tableau de bord.

14. Accès à Arcserve Unified Data Protection (UDP)

Le logiciel Arcserve UDP est une solution complète qui a pour fonction de protéger les environnements informatiques complexes. Cette solution de déduplication globale basée sur la source protège vos données résidant sur divers types de nœuds, comme Windows, Linux et des machines virtuelles sur des serveurs VMware ESX ou Microsoft Hyper-V. Vous pouvez sauvegarder des données sur un ordinateur local ou sur un serveur de points de récupération. Un serveur de points de récupération est un serveur central sur lequel les sauvegardes de plusieurs sources sont stockées et peuvent être dédupliquées de façon globale. Pour plus d'informations sur Arcserve UDP, reportez-vous au centre de connaissances à l'adresse : arcserve.com/udp-knowledge-center.

Arcserve UDP fournit les fonctionnalités suivantes :

- Sauvegarde des données vers des référentiels de données de déduplication ou non, sur des serveurs de points de récupération
- Sauvegarde de points de récupération sur bande
- Création de machines virtuelles de secours à partir des données de sauvegarde
- Réplique des données de sauvegarde vers des serveurs de points de récupération (qui peuvent être distants)
- Restauration des données de sauvegarde et réalisation d'une récupération à chaud
- Copie des fichiers sources sélectionnés dans un emplacement de sauvegarde secondaire



15. Assistance technique

Si vous rencontrez des problèmes avec votre appliance, visitez notre site de support Arcserve pour parcourir notre Base de connaissances à la recherche de solutions aux problèmes courants ou pour obtenir une assistance immédiate à travers Live Support (le numéro de série se trouve à l'arrière de l'appliance) à l'adresse arcserve.com/support.

16. Garantie

Chaque appliance Arcserve est couverte par une garantie matérielle de 3 ans. Pour plus d'informations sur cette garantie, visitez le site arcserve.com/udp-appliance-warranty.

Pour plus d'informations sur Arcserve, rendez-vous sur le site arcserve.com ou composez le +1.844.639.6792.

Copyright © 2018 Arcserve (USA), LLC et ses filiales. Tous droits réservés. Tous les noms et marques déposées, dénominations commerciales, ainsi que tous les logos référencés dans le présent document demeurent la propriété de leurs détenteurs respectifs. Ce document est affiché à titre informatif uniquement. Arcserve décline toute responsabilité quant à l'exactitude ou à l'exhaustivité des informations. Dans les limites permises par la loi en vigueur, Arcserve fournit ce document "en l'état", sans aucune garantie d'aucune sorte, y compris, de manière non limitative, toute garantie implicite de qualité marchande, d'adéquation à un usage particulier et d'absence d'infraction. En aucun cas, Arcserve ne pourra être tenu pour responsable en cas de perte ou de dommage, direct ou indirect, subi par l'utilisateur final ou par un tiers, et résultant de l'utilisation de ce document, notamment toute perte de profits ou d'investissements, interruption d'activité, perte de données ou de clients, et ce même dans l'hypothèse où Arcserve aurait été expressément informé de la possibilité de tels dommages ou pertes.



P/N: ARE-509-0307-00



REV: 0A

