

# Arcserve

## Guida all'installazione dell'hardware del nodo di calcolo Appliance X Series



## Tabella dei contenuti

<b>Sezione 1</b>	Classificazioni dei prodotti .....	3
<b>Sezione 2</b>	Preparazione del sito .....	3
<b>Sezione 3</b>	Disimballaggio dell'appliance .....	4
<b>Sezione 4</b>	Installazione delle guide sul rack .....	4
<b>Sezione 5</b>	Fissaggio delle guide al rack.....	5
<b>Sezione 6</b>	Installazione dell'appliance su un rack .....	5
<b>Sezione 7</b>	Fissaggio dell'appliance su un rack .....	6
<b>Sezione 8</b>	Connessioni del pannello posteriore .....	7
<b>Sezione 9</b>	Cablaggio dell'appliance.....	8
<b>Sezione 10</b>	Collegamento dei cavi al rack.....	9
<b>Sezione 11</b>	Operazioni del pannello anteriore .....	9
<b>Sezione 12</b>	Installazione della mascherina sull'appliance .....	12
<b>Sezione 13</b>	Esecuzione della procedura guidata dell'appliance Arcserve.....	13
<b>Sezione 14</b>	Accesso ad Arcserve Unified Data Protection (UDP) .....	13
<b>Sezione 15</b>	Contatto con il supporto tecnico.....	14
<b>Sezione 16</b>	Informazioni sulla garanzia.....	14



## 1. Classificazioni dei prodotti

Unità di alimentazione	Dissipazione di classe	Calore	Frequenza	Voltaggio 200v 240v	Alto voltaggio 100-140V	Basso voltaggio	Corrente
750 W CA	Platino	2891 BTU/ora	Autoranging 50/60 Hz	100-240 V CA	750 W	750 W	10.5 A - 5A

## 2. Preparazione del sito

### Misure preventive per la configurazione dell'ubicazione, del rack e dell'appliance

- **Temperatura elevata dell'ambiente operativo** - Se l'installazione avviene in un rack chiuso o in un assemblaggio rack composto da più unità o in un assemblaggio chiuso, la temperatura dell'ambiente operativo del rack potrà essere superiore alla temperatura dell'ambiente. Pertanto, si prega di eseguire l'installazione dell'apparecchiatura in un ambiente compatibile con la temperatura ambiente massima (TMA) specificata dal produttore.

Per mantenere la refrigerazione, lasciare sempre la porta principale del rack, i pannelli e i componenti delle appliance chiuse (se non in servizio), al fine di preservare la temperatura adeguata.

- **Flusso di aria ridotto** - L'installazione dell'apparecchiatura in un rack deve essere conforme al flusso di aria richiesto per la protezione dell'apparecchiatura stessa. Per poter accedere ai componenti dell'appliance e consentire il flusso di aria adeguato, lasciare uno spazio di circa 63 cm nella parte anteriore e di circa 76 cm nella parte posteriore del rack.
- **Bilanciamento meccanico** - Il montaggio dell'apparecchiatura sul rack non dovrà generare situazioni pericolose causate da un bilanciamento meccanico irregolare.

**TUTTI I RACK DOVRANNO ESSERE MONTATI ATTENENDOSI ALLE PROCEDURE DI SICUREZZA.** Assicurarsi che tutti i jack di livellamento o gli stabilizzatori siano connessi correttamente al rack. In caso di installazioni multiple in un rack, accertarsi che il bilanciamento complessivo di ogni circuito derivato non superi la capacità consentita.

Non rimuovere più di un'appliance dal rack alla volta. È possibile che l'estrazione simultanea di più di un'appliance comporti l'instabilità del rack. Installare l'appliance nella parte inferiore del rack per accedere più facilmente ai componenti dell'appliance.

- **Sovraccarico del circuito** - Tenere presenti le conseguenze derivanti dalla connessione dell'apparecchiatura al circuito di alimentazione e dal sovraccarico dei circuiti che potrebbero avere un impatto sulla protezione corrente e sul cablaggio di alimentazione. Si prega di fare riferimento alle indicazioni riportate nella targhetta dell'apparecchiatura per la risoluzione di questo problema.
- **Messa a terra appropriata** - È necessario garantire una messa a terra adeguata dell'apparecchiatura montata su rack. Prestare la massima attenzione alla fornitura di connessioni diverse dalle connessioni dirette al circuito derivato (ad esempio, utilizzare prese multiple).

Effettuare le installazioni nei pressi di prese di corrente CA, hub Ethernet o jack singoli. Accertarsi di avere installato l'interruttore differenziale CA per l'intero assemblaggio del rack. L'interruttore differenziale deve essere chiaramente visibile. Eseguire la messa a terra adeguata del rack per evitare scosse elettriche.



## 3. Disimballaggio dell'appliance

Prima di iniziare, accertarsi che il kit di spedizione includa il seguente set di hardware di installazione

Installazione hardware B13 (2U)

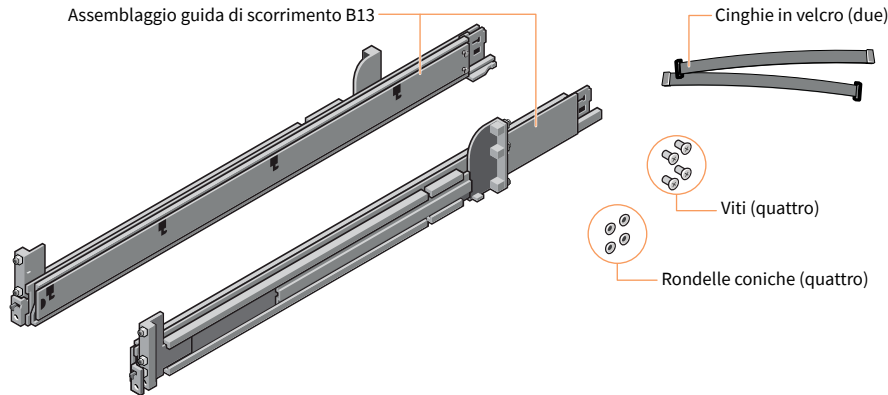

NOTA: Questo kit di guide è compatibile con rack con fori quadrati e rotondi non filettati e con fori filettati.

NOTA: Utilizzare l'hardware fornito con il rack specifico nel caso in cui sia diverso dall'hardware fornito nel presente kit.

## 4. Installazione delle guide sul rack

Iniziare installando la guida sinistra

- Pass. 1:** Estendere completamente la staffa di scorrimento posteriore della guida in modo che sia quanto più lunga possibile.
- Pass. 2:** Posizionare la parte terminale della guida con l'etichetta ANTERIORE rivolta verso l'interno e orientare la parte terminale posteriore per allinearla ai fori sulle flange posteriori del rack.
- Pass. 3:** Spingere la guida verso la parte posteriore del rack fino a quando la levetta di fermo non sarà bloccata in posizione.
- Pass. 4:** Per la parte anteriore, ruotare la levetta di fermo verso l'esterno e tirare in avanti la guida finché i perni non scorrono nella flangia, quindi rilasciare la levetta di fermo per bloccare la guida in posizione.
- Pass. 5:** Ripetere i passaggi da 1 a 4 per installare la guida destra.

NOTA: Accertarsi che gli assemblaggi delle guide a montaggio rapido siano allineati al rack non solo nella parte anteriore e posteriore, ma anche in altezza sui lati destro e sinistro, in modo da garantire il corretto allineamento per l'installazione dell'appliance.

NOTA: Le procedure di installazione illustrate nella presente guida sono da utilizzare con le guide e l'hardware forniti con il kit di spedizione. Se il rack richiede hardware diverso, consultare le istruzioni fornite con il kit di spedizione del rack o delle guide.

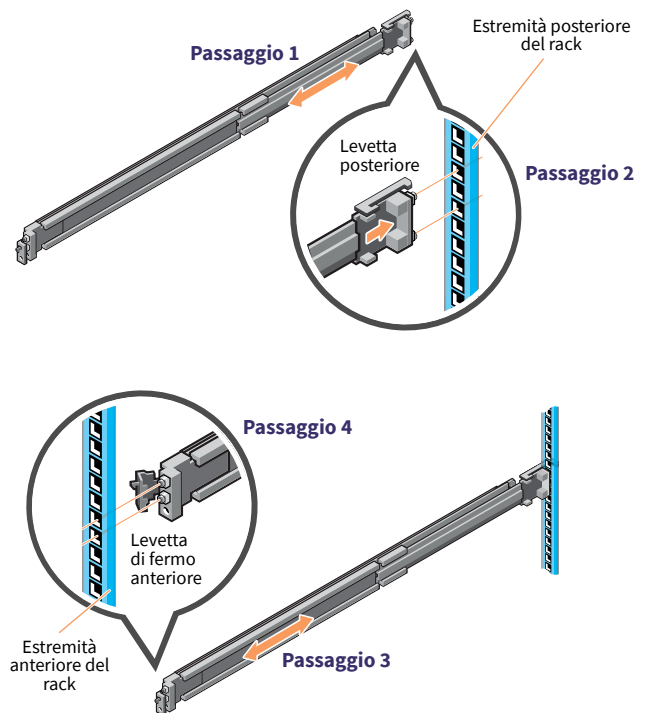

NOTA: Per rimuovere le guide, aprire la levetta di fermo anteriore e sganciare la guida dalla flangia. Spingere l'intera guida in avanti per liberare l'estremità posteriore della guida dalla flangia.



## 5. Fissaggio delle guide al rack

**Pass. 1:** Per assicurare le guide al rack per la spedizione o in ambienti instabili, installare le viti fornite sulle guide.

- Per i rack con fori quadrati, installare la rondella conica in dotazione sulla vite prima di installare la vite.
- Per i rack con fori rotondi non filettati, installare solo la vite senza la rondella conica.

**Pass. 2:** Inserire e avvitare le due viti utilizzando il cacciavite a croce n. 2 per fissare le guide al rack.

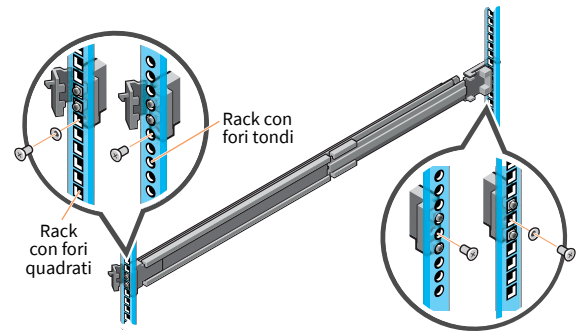

## 6. Installazione dell'appliance su un rack

**Pass. 1:** Estrarre le guide intermedie dal rack finché non si bloccano in posizione.

**Pass. 2:** Rilasciare il blocco della guida interna tirando in avanti le linguette bianche e facendo scorrere la guida interna fuori dalle guide intermedie.

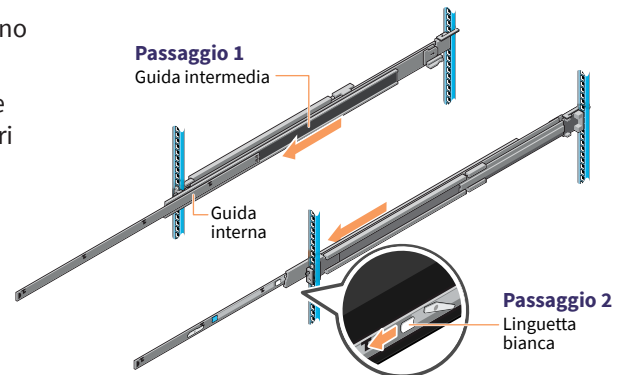

### ATTENZIONE

È richiesto l'utilizzo di un supporto meccanico per l'installazione e l'allineamento dell'appliance nelle guide del rack.

**Pass. 3:** Collegare le guide interne ai lati del sistema allineando gli slot J sulla guida con i distanziatori sul sistema e facendoli scorrere in avanti sul sistema fino a quando non saranno bloccati in posizione.

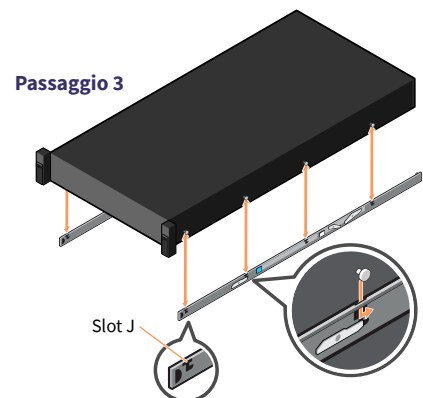

(continua alla pagina successiva)



## 6. Installazione dell'appliance su un rack (continuazione)

**Pass. 4:** Con le guide intermedie estese, installare il sistema sulle guide estese.

**Pass. 5:** Spingere in avanti le linguette blu di sblocco su entrambe le guide e su entrambi i lati, quindi far scorrere il sistema nel rack.

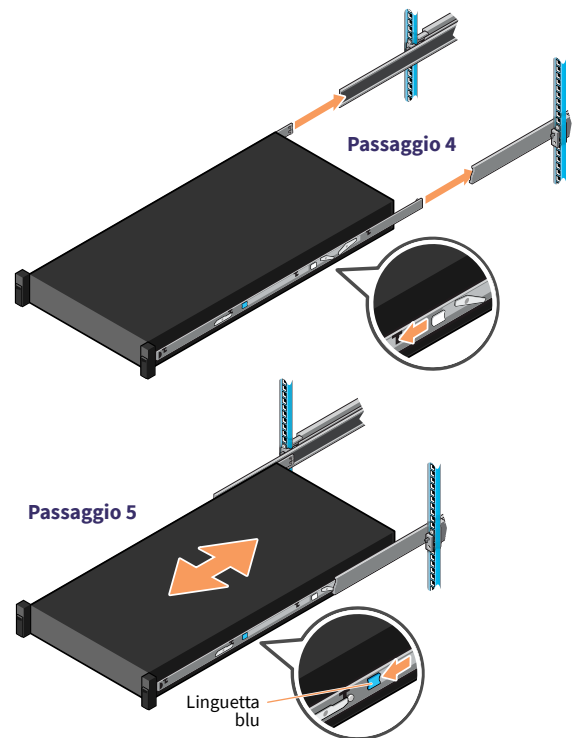

## 7. Fissaggio dell'appliance su un rack

**Pass. 1:** Far scorrere l'appliance fino in fondo nel rack fino a quando i dispositivi di chiusura a scatto non si innestano e bloccano l'unità nel rack.

**Pass. 2:** Per proteggere completamente il sistema nel rack, per la spedizione o per l'utilizzo in ambienti instabili, posizionare la vite di fissaggio a montaggio rigido sotto ciascuna levetta di fermo e stringere ciascuna vite utilizzando un cacciavite a stella n. 2.

**NOTA:** Per rimuovere l'appliance dal rack, sollevare i dispositivi di blocco a scatto e far scorrere il sistema fuori dal rack. Se l'appliance è bloccata, utilizzare un cacciavite a stella n. 2 per svitare le viti di fissaggio che fissano il sistema in posizione.

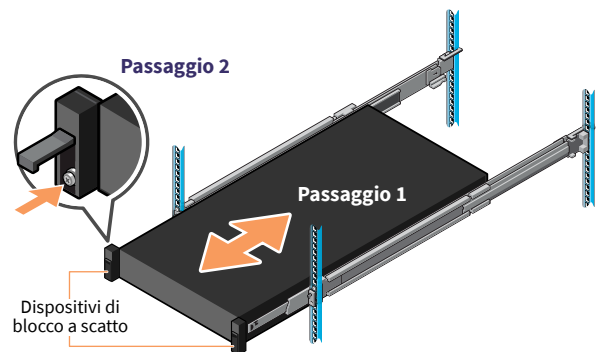

## 8. Connessioni del pannello posteriore



### ATTENZIONE

L'attrezzatura per lo scorrimento della guida o per il montaggio non dovrà essere utilizzata come piano d'appoggio.

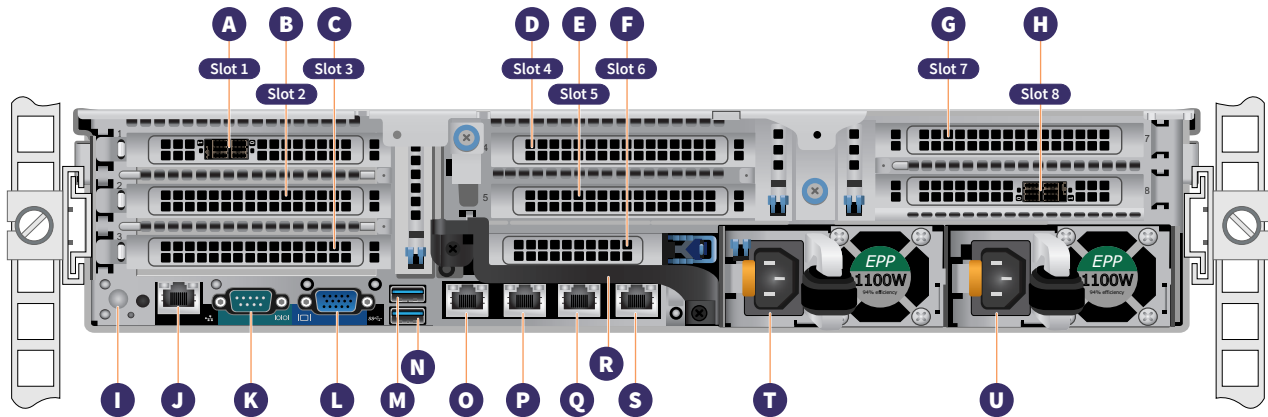

A	Slot di espansione PCIe ad altezza totale 1
B	Slot di espansione PCIe ad altezza totale 2
C	Slot di espansione PCIe ad altezza totale 3
D	Slot di espansione PCIe a mezza altezza 4
E	Slot di espansione PCIe a mezza altezza 5
F	Slot di espansione PCIe a mezza altezza 6
G	Slot di espansione PCIe a mezza altezza 7
H	Slot di espansione PCIe a mezza altezza 8
I	Pulsante di identificazione del sistema
J	Porta iDRAC dedicata
K	Porta seriale

L	Porta VGA
M	Porta USB
N	Porta USB
O	ETH0 (rete 1)
P	ETH1 (rete 2)
Q	ETH2 (rete 3)
R	Leva posteriore
S	ETH3 (rete 4)
T	Modulo Alimentatore #1
U	Modulo Alimentatore #2

### Posizione dello slot della scheda PCI

A - Slot 1	Scheda HBA	Sempre installata
B - Slot 2	Vuoto	
C - Slot 3	Da NVME Flash a PCIe	Sempre installata
D - Slot 4	Da NVME Flash a PCIe	Sempre installata

E - Slot 5	Scheda HBA	Facoltativa
F - Slot 6	HBA QLE2692	Facoltativa
G - Slot 7	Dual 25 GB o 10 GB	Facoltativa
H - Slot 8	Scheda HBA	Sempre installata



### AVVISI e PRECAUZIONI

- **AVVISO:** Prima di installare il sistema, seguire le istruzioni di sicurezza incluse nel documento Informazioni sulla sicurezza, l'ambiente e le normative fornito con il sistema.
- **ATTENZIONE:** Utilizzare unità di alimentazione (PSU) compatibili con Extended Power Performance (EPP), indicate dall'etichetta EPP sul sistema. Per ulteriori informazioni su EPP, consultare il manuale di installazione e servizio all'indirizzo [Dell.com/poweredgemanuals](http://Dell.com/poweredgemanuals).

NOTA: La documentazione del sistema è disponibile all'indirizzo [Dell.com/poweredgemanuals](http://Dell.com/poweredgemanuals). Fare sempre riferimento a questa documentazione per tutti gli aggiornamenti più recenti.

NOTA: Assicurarsi che il sistema operativo sia installato prima di installare l'hardware o il software non acquistati con il sistema.

Per ulteriori informazioni sui sistemi operativi supportati, visitare la pagina [Dell.com/ossupport](http://Dell.com/ossupport).

NOTA: I connettori di ingresso dell'unità di alimentazione possono variare in base al tipo di unità di alimentazione.



## 9. Cablaggio dell'appliance

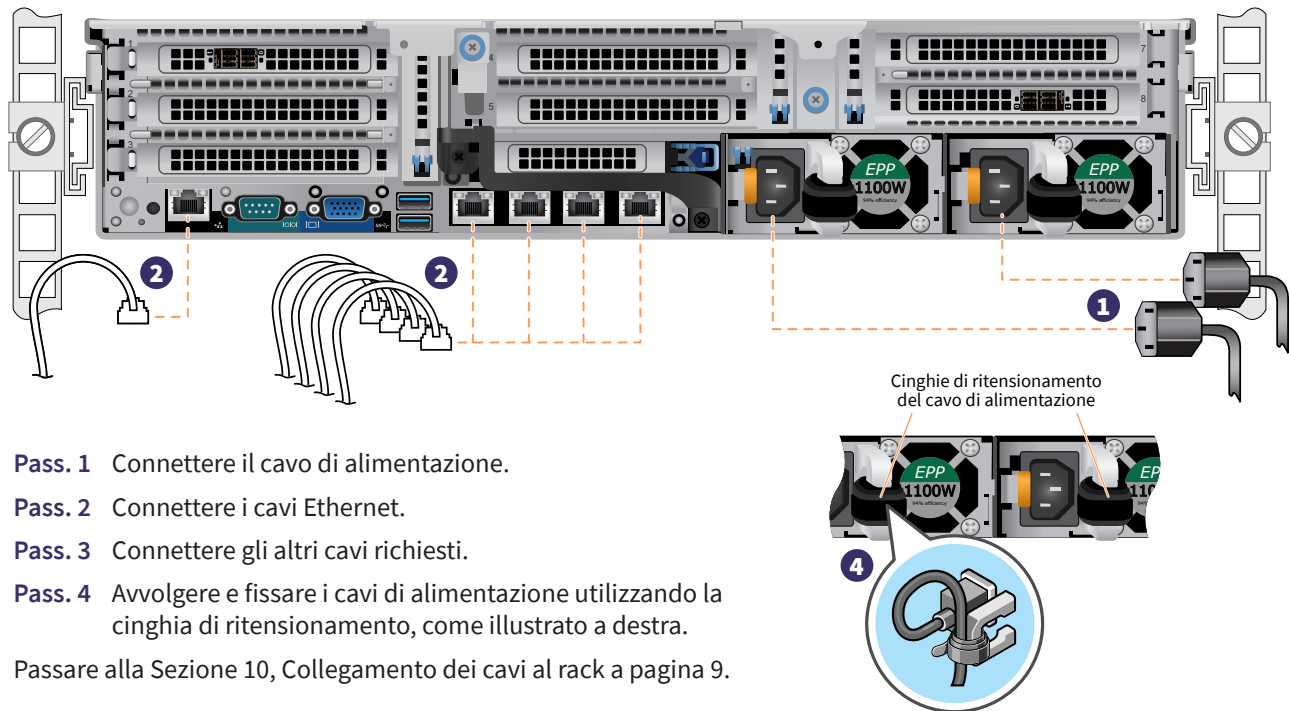

- Pass. 1** Connettere il cavo di alimentazione.
  - Pass. 2** Connettere i cavi Ethernet.
  - Pass. 3** Connettere gli altri cavi richiesti.
  - Pass. 4** Avvolgere e fissare i cavi di alimentazione utilizzando la cinghia di ritensionamento, come illustrato a destra.
- Passare alla Sezione 10, Collegamento dei cavi al rack a pagina 9.

### LED stato alimentatore

Su ciascun modulo di alimentazione è presente un LED di efficiente alimentazione indicante lo stato dell'alimentazione. L'operazione LED è definita nella tabella sottostante.

Indicatore LED dell'alimentatore (posizionato dietro la maniglia)

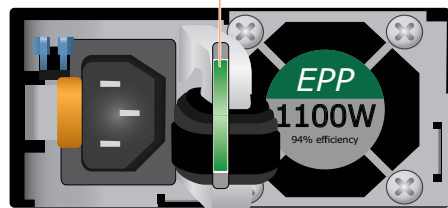

Stato	Descrizione
Verde	Una fonte di alimentazione valida è collegata all'unità di alimentazione e tale unità è operativa.
Giallo lampeggiante	Indica un problema con l'unità di alimentazione.
Disattivato	L'alimentazione non è collegata all'unità di alimentazione.
Verde lampeggiante	Quando il firmware dell'unità di alimentazione viene aggiornato, la maniglia dell'unità di alimentazione è lampeggiante e di colore verde.
Verde lampeggiante e spento	Quando si collega a caldo un'unità di alimentazione, la relativa maniglia lampeggia con colore verde cinque volte a una frequenza di 4 Hz per poi spegnersi. Ciò indica una mancata corrispondenza dell'unità di alimentazione per quanto riguarda l'efficienza, il set di funzionalità, lo stato di integrità o il voltaggio supportato.

### AVVERTENZE

- Non scollegare il cavo di alimentazione o disattivare l'unità di alimentazione durante l'aggiornamento del firmware. Se l'aggiornamento del firmware viene interrotto, le unità di alimentazione non funzionano.
- Se sono installate due unità di alimentazione, entrambe le unità devono avere lo stesso tipo di etichetta; ad esempio, l'etichetta EPP (Extended Power Performance). L'installazione di unità di alimentazione diverse non è supportata, anche nel caso in cui abbiano la stessa potenza nominale. Ciò si traduce in una condizione di mancata corrispondenza dell'alimentatore o nell'impossibilità di accendere il sistema.
- Quando si corregge una mancata corrispondenza dell'unità di alimentazione, sostituire solo l'unità di alimentazione con l'indicatore lampeggiante. Lo scambio di unità di alimentazione per creare una coppia corrispondente può causare una condizione di errore e l'arresto imprevisto del sistema. Per passare da una configurazione a output elevato a una configurazione a output ridotto o viceversa, è necessario spegnere il sistema.
- Le PSU con alimentazione CA supportano voltaggi in ingresso di 240V e 120V, ad eccezione delle unità di alimentazione Titanium, le quali supportano solo voltaggi 240V. Quando due unità di alimentazione identiche ricevono voltaggi in ingresso diversi, possono generare wattaggi diversi e, di conseguenza, una mancata corrispondenza.
- Se vengono utilizzate due unità di alimentazione, queste devono essere dello stesso tipo e avere la stessa potenza in uscita massima.
- La combinazione di unità di alimentazione CA e CC non è supportata e genera una mancata corrispondenza.





## 10. Collegamento dei cavi al rack

Per installare il braccio di gestione dei cavi (CMA), consultare il documento fornito.

Se il braccio di gestione dei cavi non è stato ordinato, utilizzare le due cinghie fornite nel kit delle guide per instradare e fissare i cavi sul retro.

- Pass. 1:** Individuare gli slot delle staffe CMA all'estremità posteriore di entrambe le guide.
- Pass. 2:** Raggruppare delicatamente i cavi, estraendoli dai connettori di sistema verso i lati sinistro e destro.
- Pass. 3:** Far passare le cinghie negli slot delle staffe CMA su ciascun lato del sistema per mantenere in posizione i fasci di cavi.

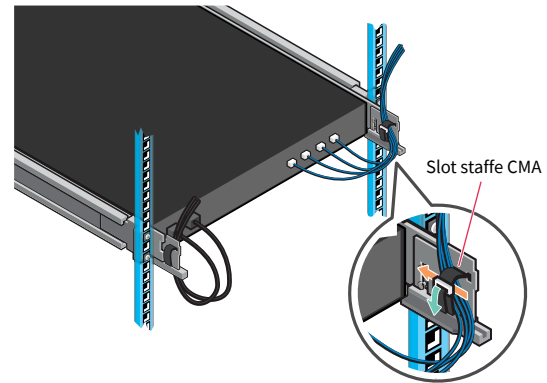

**NOTA:** Assicurarsi che vi sia spazio sufficiente per lo spostamento dei cavi quando si fa scorrere il sistema fuori dal rack.

## 11. Operazioni del pannello anteriore

### Pulsante di accensione:

Premere il pulsante di accensione per attivare il sistema.

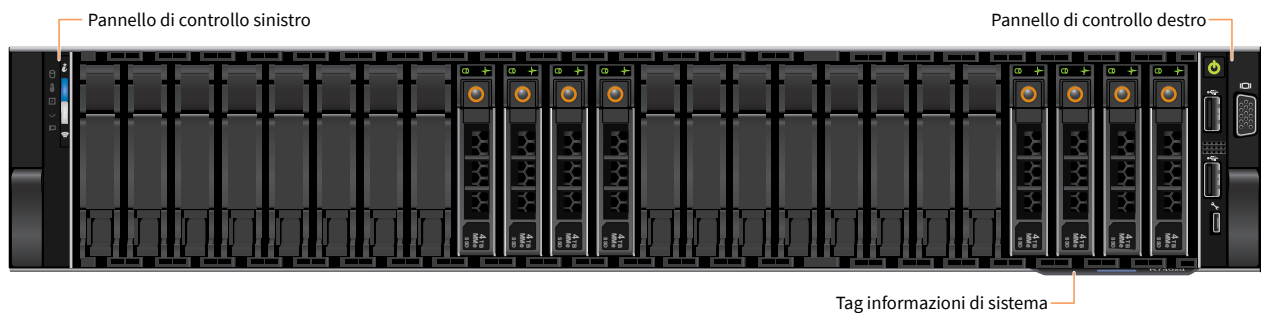

(continua alla pagina successiva)



## 11. Operazioni del pannello anteriore (continuazione)

### Pannello di controllo sinistro

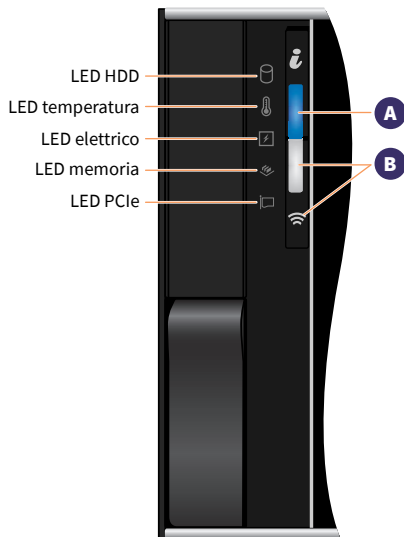

**NOTA:** Gli indicatori LED sono di colore giallo fisso se si verifica un errore.

### Pannello di controllo destro

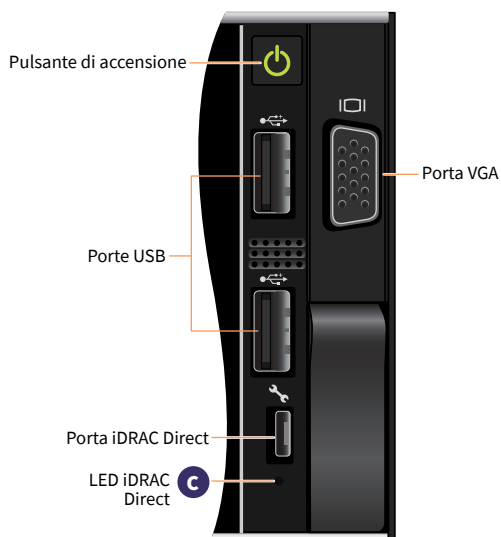

### A Stato del sistema e grafico dei dettagli LED dell'ID di sistema

Stato	Descrizione
Blu fisso	Indica che il sistema è acceso, correttamente funzionante e che la modalità ID di sistema non è attiva. Per passare alla modalità ID di sistema, premere i pulsanti Stato del sistema e ID di sistema.
Blu lampeggiante	Indica che la modalità ID di sistema è attiva. Per passare alla modalità di integrità del sistema, premere i pulsanti Stato del sistema e ID di sistema.
Giallo senza intermittenza	Indica che il sistema è in modalità provvisoria.
Giallo lampeggiante	Indica che si è verificato un errore nel sistema. Controllare il Registro eventi di sistema o il pannello LCD, se disponibile sulla mascherina, per i messaggi di errore specifici. Per ulteriori informazioni sui messaggi di errore, consultare la Guida di riferimento per eventi e messaggi di errore di Dell ( <a href="http://Dell.com/openmanagemanuals">Dell.com/openmanagemanuals</a> >OpenManageSoftware)

### B Tabella dettagli LED iDRAC Quick Sync 2

Stato	Descrizione
Disattivato	Indica che la funzionalità iDRAC Quick Sync 2 è disattivata. Premere il pulsante iDRAC Quick Sync 2 per attivare la funzionalità corrispondente.
Bianco fisso	Indica che iDRAC Quick Sync 2 è pronto per comunicare. Per disattivare questa funzionalità, premere il pulsante iDRAC Sync 2.
Bianco con lampeggiamento rapido	Indica l'attività di trasferimento dei dati.
Bianco con lampeggiamento lento	Indica che l'aggiornamento del firmware è in corso.
Bianco con 5 lampeggiamenti rapidi e successivo spegnimento	Indica che la funzionalità iDRAC Quick Sync 2 è disattivata.
Giallo senza intermittenza	Indica che il sistema è in modalità provvisoria.
Giallo lampeggiante	Indica che l'hardware iDRAC Quick Sync 2 non risponde correttamente.

L'indicatore LED iDRAC Direct si accende per indicare che la porta è collegata e viene utilizzata come parte del sottosistema iDRAC.

È possibile configurare iDRAC Direct utilizzando un cavo USB o micro USB (tipo AB), che è possibile collegare al laptop o al tablet. La tabella seguente descrive l'attività iDRAC Direct quando la porta è in uso.

### C Grafico dettagli LED iDRAC Direct

Stato	Descrizione
Verde fisso per due secondi	Indica che il laptop o il tablet sono connessi.
Verde lampeggiante (accesso per 2 secondi e spento per 2 secondi)	Indica che il laptop o il tablet sono stati riconosciuti.
Disattivato	Indica che il laptop o il tablet sono scollegati.



## 11. Operazioni del pannello anteriore (continuazione)

### Pannello di controllo LCD anteriore

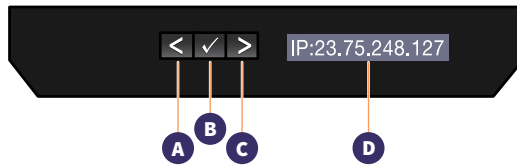

- A** **Freccia sinistra:** Sposta il cursore indietro con incrementi di un passaggio.
- B** **Segno di spunta di selezione:** Seleziona la voce di menu evidenziata dal cursore.
- C** **Freccia destra:** Sposta il cursore in avanti con incrementi di un passaggio.

#### Durante lo scorrimento dei messaggi:

- Tenere premuto il pulsante destro per aumentare la velocità di scorrimento.
- Premere e rilasciare il pulsante per interrompere l'operazione. Il pulsante interrompe lo scorrimento quando il pulsante viene rilasciato. Dopo 45 secondi di inattività, il display inizia a scorrere.

Il pannello LCD fornisce informazioni sul sistema, lo stato e messaggi di errore per indicare se il sistema funziona correttamente oppure richiede attenzione. Il pannello LCD può essere utilizzato per configurare o visualizzare l'indirizzo IP iDRAC del sistema. Per ulteriori informazioni sui messaggi di errore, consultare la Guida di riferimento per eventi e messaggi di errore di Dell all'indirizzo:

[Dell.com/openmanagemanuals](http://Dell.com/openmanagemanuals) > **Software OpenManage.**

#### **D** Stato del pannello anteriore LCD, messaggi di errore o indirizzo IP iDRAC

Stato	Descrizione
Bianco	La retroilluminazione è di colore bianco durante le normali condizioni di funzionamento
Giallo	<ul style="list-style-type: none"> <li>■ La retroilluminazione diventa gialla quando il sistema richiede un intervento. Verrà visualizzato un codice di errore seguito da un testo descrittivo.</li> <li>■ Se il sistema è collegato a una fonte di alimentazione e viene rilevato un errore, il display LCD diventerà di colore giallo indipendentemente dal fatto che il sistema sia acceso o spento.</li> </ul>
Disattivato	<ul style="list-style-type: none"> <li>■ Il sistema entra in modalità standby e si spegne senza errori dopo cinque minuti di inattività. Premere un pulsante qualsiasi per riattivarlo.</li> <li>■ Il pannello LCD non risponde. Rimuovere la mascherina e reinstallarla. Se il problema persiste, consultare la sezione Richiesta di assistenza all'indirizzo: <a href="http://Dell.com/openmanagemanuals">Dell.com/openmanagemanuals</a> &gt; <b>Software OpenManage.</b></li> <li>■ La retroilluminazione dell'LCD rimane disattivata se l'LCD viene disattivato mediante l'utilità iDRAC, il pannello LCD o altri strumenti.</li> </ul>



## 12. Installazione della mascherina sull'appliance

**Pass. 1** Individuare la chiave della mascherina fissata all'interno della mascherina.  
Mettere da parte questa chiave fino al completamento dell'installazione della mascherina.



**Pass. 2** Allineare la mascherina alla parte anteriore dell'appliance. Inserire le linguette superiore e inferiore della mascherina sul lato destro della mascherina stessa nella maniglia sul lato destro dell'appliance.

**Pass. 3** Spostare la parte sinistra della mascherina verso l'appliance. Premere la mascherina per unire le linguette superiore e inferiore nella parte a sinistra della mascherina alla parte sinistra dell'appliance.

**Pass. 4** Inserire una delle chiavi della mascherina nel blocco della mascherina stessa, premere leggermente e ruotare la chiave in senso antiorario di 1/4 fino al suo arresto. La mascherina è posizionata e bloccata. Conservare le chiavi per utilizzarle in seguito per rimuovere la mascherina quando necessario.

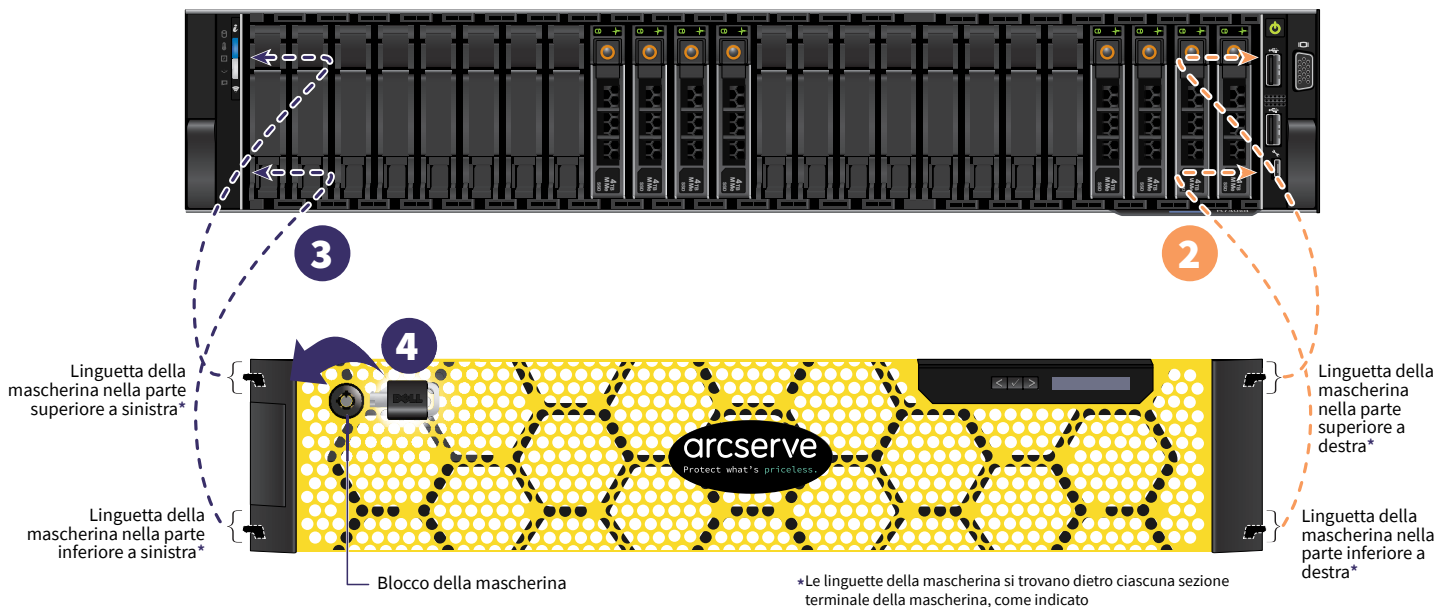

## 13. Esecuzione della procedura guidata dell'appliance Arcserve

Quando l'appliance viene accesa per la prima volta, viene avviata la procedura guidata dell'appliance Arcserve. Accedere a ogni pagina della procedura guidata. Per ulteriori informazioni sulla procedura guidata, consultare la Guida per l'utente dell'appliance Arcserve ([arcserve.com/udp-appliance-userguide](http://arcserve.com/udp-appliance-userguide)).

**Nota:** Dopo aver selezionato la lingua del sistema operativo, potrebbe essere visualizzata una schermata per l'immissione della licenza di Windows.

Per ignorare la procedura e procedere, fare clic **qui**. Il sistema operativo è già concesso in licenza e attivato.

### La procedura guidata consente di eseguire le seguenti attività:

- Definire il nome host dell'appliance.
- Specificare le connessioni LAN per l'appliance.
- Configurare le impostazioni dei messaggi di posta elettronica e di avviso.
- Creare piani di protezione. Un piano di protezione consente di definire i nodi di origine e la destinazione di backup e di configurare una pianificazione di backup.

Al termine della procedura guidata, Arcserve Appliance avvia la console UDP nella pagina del dashboard.

## 14. Accesso ad Arcserve Unified Data Protection (UDP)

Arcserve UDP è una soluzione completa per la protezione di ambienti IT complessi. La soluzione con la deduplicazione globale basata sull'origine protegge i dati che risiedono in nodi di vari tipi quali Windows, Linux e computer virtuali su server VMware ESX o server Microsoft Hyper-V. È possibile eseguire il backup dei dati su un computer locale o su un Recovery Point Server. Un Recovery Point Server è un server centrale in cui vengono archiviati i backup provenienti da più origini e che può essere deduplicato a livello globale. Per ulteriori informazioni su Arcserve UDP, consultare il Knowledge Center all'indirizzo: [arcserve.com/udp-knowledge-center](http://arcserve.com/udp-knowledge-center).

### Arcserve UDP fornisce le seguenti funzionalità:

- Esecuzione del backup dei dati su archivi dati di deduplicazione/non di deduplicazione su Recovery Point Server
- Esecuzione del backup dei punti di ripristino su nastro
- Creazione dei computer Virtual Standby dai dati di backup
- Replica dei dati di backup su Recovery Point Server e Recovery Point Server remoti
- Ripristino dei dati di backup ed esecuzione del ripristino bare metal (BMR)
- Copia dei file di backup selezionati in una posizione di backup secondaria



## 15. Contatto con il supporto tecnico

In caso di problemi con l'appliance, visitare il sito di supporto di Arcserve per cercare nella Knowledge Base le soluzioni ai problemi comuni o per ottenere supporto live per un'assistenza immediata (il numero di serie si trova sul retro dell'appliance) all'indirizzo: [arcserve.com/support](http://arcserve.com/support).

## 16. Informazioni sulla garanzia

Le appliance Arcserve sono disponibili con una garanzia hardware di 3 anni. Per informazioni dettagliate sulla garanzia, visitare il sito: [arcserve.com/udp-appliance-warranty](http://arcserve.com/udp-appliance-warranty).

Per ulteriori informazioni su Arcserve, **visitare il sito [arcserve.com](http://arcserve.com), o chiamare il numero +1.844.639.6792**

Copyright © 2018 Arcserve (USA), LLC e le sue affiliate e sussidiarie. Tutti i diritti riservati. Tutti i marchi, le denominazioni sociali, i marchi di servizio e i logo citati in questa pubblicazione sono di proprietà delle rispettive società. Questo documento è a solo scopo informativo. Arcserve non si assume alcuna responsabilità in caso di inaccuratezza o completezza delle informazioni fornite. Nei limiti consentiti dalla legge vigente, Arcserve fornisce la documentazione "così com'è" senza garanzie di alcun tipo, incluse, in via esemplificativa, le garanzie implicite di commerciabilità, idoneità a un determinato scopo o di non violazione dei diritti altrui. In nessun caso Arcserve sarà ritenuta responsabile da parte dell'utente finale o da terze parti per perdite o danni, diretti o indiretti, derivanti dall'utilizzo della documentazione, inclusi, in via esemplificativa e non esaustiva, perdite di profitti, interruzioni dell'attività, perdita del goodwill o di dati, anche nel caso in cui Arcserve venga espressamente informata in anticipo di tali perdite o danni.



P/N: ARE-509-0307-00



REV: 0A

