

> Arcserve Appliances 9000 Series
하드웨어 설치 가이드



목차

단원 1	제품 등급	3
단원 2	사이트 준비.....	3
단원 3	어플라이언스 포장 풀기	4
단원 4	랙에 레일 설치.....	4
단원 5	레일을 랙에 고정	5
단원 6	랙에 어플라이언스 설치	5
단원 7	어플라이언스를 랙에 고정.....	6
단원 8	후면 패널 연결.....	7
단원 9	어플라이언스 케이블 연결.....	8
단원 10	케이블을 랙에 고정	9
단원 11	전면 패널 작동.....	9
단원 12	어플라이언스에 베젤 설치.....	12
단원 13	Arcserve 어플라이언스 마법사 실행.....	13
단원 14	UDP(Arcserve Unified Data Protection) 액세스.....	13
단원 15	지원 문의	14
단원 16	보증 정보	14

1. 제품 등급

PSU	등급 손실	열	주파수	전압 200v 240v	하이 라인 100~140V	로우 라인	전류
750W AC	플래티넘	2,891BTU/ 시간	50/60Hz 자동 범위 지정	100~240V AC	750W	750W	10.5A~5A

2. 사이트 준비

설치 위치, 랙 및 어플라이언스 관련 주의 사항

- **작동 주변 온도 상승** - 폐쇄형 또는 다중 장치 랙 어셈블리에 설치한 경우 랙 환경의 작동 주변 온도가 실내 주변 온도보다 높을 수 있습니다. 따라서 제조업체가 지정한 최대 주변 온도(Tma)와 호환되는 환경에 장비를 설치해야 합니다.

적절한 냉각을 유지하기 위해 사용하지 않을 때는 항상 랙의 전면 도어와 어플라이언스의 모든 패널 및 구성 요소를 닫아두십시오.

- **공기 순환 감소** - 장비의 안전한 작동에 필요한 공기 순환의 양이 저하되지 않도록 랙에 장비를 설치해야 합니다. 어플라이언스 구성 요소에 액세스하고 공기가 충분히 순환할 수 있도록 랙 전면에 약 25인치, 후면에 30인치의 충분한 공간을 두십시오.

- **기계적 부하** - 장비를 랙에 장착할 때 일정하지 않은 기계적 부하로 인해 위험한 상태가 되지 않도록 해야 합니다.

모든 랙은 안전하게 장착해야 함. 수평 조절 잭이나 스태빌라이저가 모두 랙에 제대로 연결되었는지 확인하십시오. 랙에 어플라이언스를 여러 개 설치하는 경우 각 분기 회로의 전체 부하가 정격 용량을 초과하지 않아야 합니다.

랙에서 한 번에 하나 이상의 어플라이언스를 밀어내지 마십시오. 한 번에 여러 어플라이언스를 확장하면 랙이 불안정해질 수 있습니다. 무게를 고려하여 어플라이언스 구성 요소에 쉽게 액세스할 수 있도록 랙 하단에 어플라이언스를 설치하십시오.

- **회로 과부하** - 장비를 공급 회로에 연결하고 회로 과부하가 과전류 보호 및 공급 배선에 미칠 수 있는 영향을 고려해야 합니다. 이 문제를 해결할 때는 장비 명판 등급을 적절히 고려해야 합니다.

- **안정적인 접지** - 랙에 장착된 장비의 안정적인 접지를 유지해야 합니다. 분기 회로에 직접 연결하는 것 이외의 전원 연결 시 특히 주의해야 합니다(예: 멀티탭 사용).

적절한 AC 콘센트와 이더넷 허브 또는 개별 잭이 있는 주변에 설치하십시오. 전체 랙 어셈블리에 AC 전원 차단 장치를 설치해야 합니다. 전원 차단은 명확하게 표시되어야 합니다. 랙 어셈블리를 올바르게 접지하여 감전 사고가 발생하지 않도록 하십시오.

3. 어플라이언스 포장 풀기

시작하기 전에, 배송 키트에 다음 설치 하드웨어 세트가 포함되어 있는지 확인하십시오.

B13(2U) 설치 하드웨어

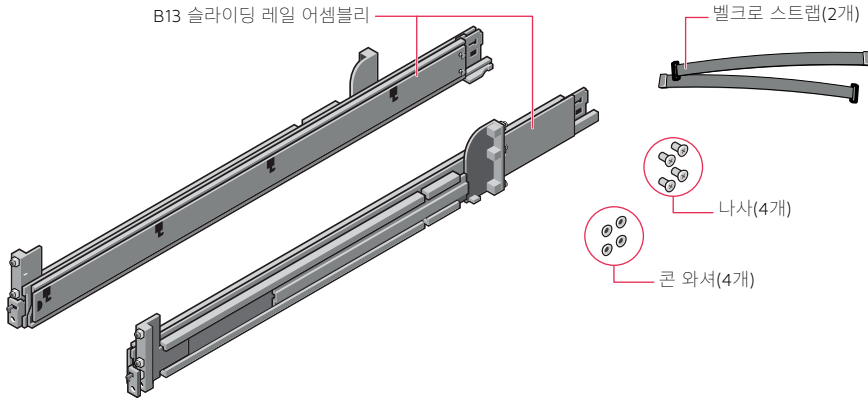

참고: 이 레일 키트는 사각형의 나사산이 없는 원형 구멍 랙 및 나사산이 있는 구멍 랙과 호환됩니다.

참고: 이 키트에 제공된 하드웨어와 다른 경우 해당 랙과 함께 제공된 하드웨어를 사용하십시오.

참고: 이 가이드에 설명된 설치 절차는 배송 키트에 제공된 레일 및 하드웨어를 사용할 경우에 적용됩니다. 랙에 다른 하드웨어가 필요한 경우 레일 또는 랙의 배송 키트와 함께 제공된 지침을 참조하십시오.

4. 랙에 레일 설치

먼저 왼쪽 레일 설치

- 1단계:** 레일의 후면 슬라이딩 브래킷을 완전히 확장하여 레일을 가능한 한 길게 만듭니다.
- 2단계:** FRONT 표시가 있는 레일 끝 부분이 안쪽을 향하게 하고 후면 랙 플랜지의 구멍과 정렬되도록 뒤쪽 끝 부분의 방향을 조정합니다.
- 3단계:** 래치가 제자리에 고정될 때까지 레일을 랙 뒤쪽을 향해 똑바로 삽입합니다.
- 4단계:** 전면 끝 부분의 경우, 래치를 바깥쪽으로 돌리고 핀이 플랜지에 들어갈 때까지 레일을 앞으로 당긴 다음 래치를 해제하여 레일을 제자리에 고정합니다.
- 5단계:** 1~4단계를 반복하여 오른쪽 레일을 설치합니다.

참고: 퀵 레일 어셈블리가 전면과 후면에서 랙에 정렬되어 있고 어플라이언스 설치를 위한 적절한 정렬을 위해 왼쪽과 오른쪽의 높이가 같은지 확인하십시오.

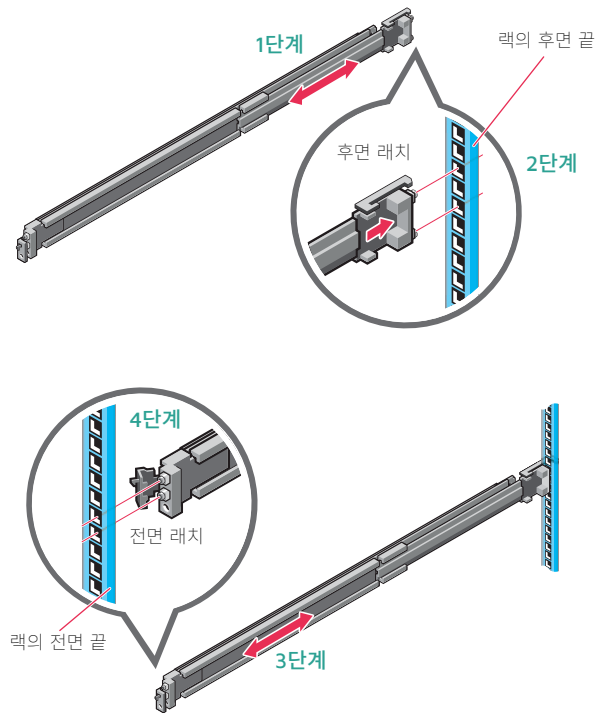

참고: 레일을 제거하려면 전면 래치를 열고 플랜지에서 레일을 분리하십시오. 전체 레일을 앞으로 당겨 레일의 뒤쪽 끝을 플랜지에서 분리하십시오.

5. 레일을 랙에 고정

- 1단계:** 배송을 위해 또는 불안정한 환경에서 레일을 랙에 고정하려면 제공된 나사를 레일에 설치합니다.
- 사각형 구멍 랙의 경우 나사를 설치하기 전에 제공된 원추형 와셔를 나사에 설치합니다.
 - 나사산이 없는 원형 구멍 랙의 경우, 원추형 와셔 없이 나사만 설치합니다.
- 2단계:** Phillips #2 스크루 드라이버를 사용하여 두 개의 나사를 삽입하고 조여 레일을 랙에 고정합니다.

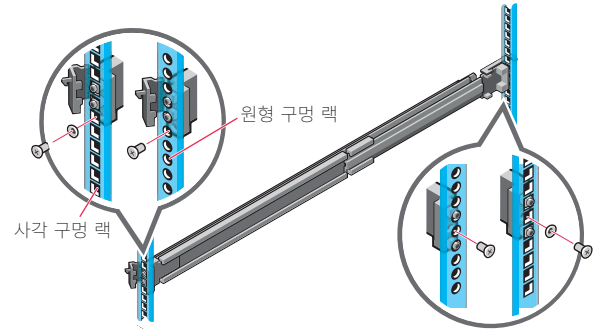

6. 랙에 어플라이언스 설치

- 1단계:** 중간 레일이 제자리에 고정될 때까지 랙에서 당겨서 빼냅니다.
- 2단계:** 흰색 탭을 앞으로 당기고 내부 레일을 중간 레일 밖으로 밀어 내부 레일의 잠금을 해제합니다.

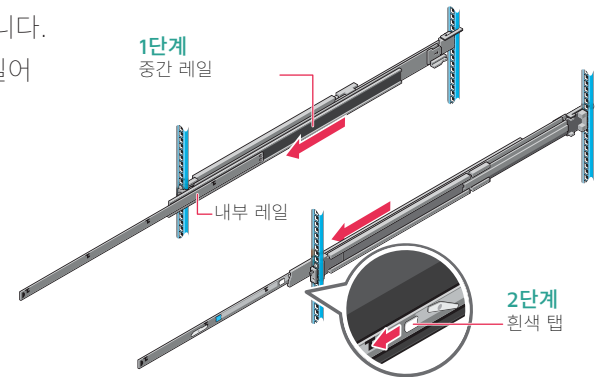

주의

기계 보조 장치를 사용하여 어플라이언스를 랙 레일에 설치하고 정렬해야 합니다.

- 3단계:** 레일의 J 슬롯을 시스템의 격리 애자에 맞추고 제자리에 고정될 때까지 밀어서 내부 레일을 시스템 측면에 연결합니다.

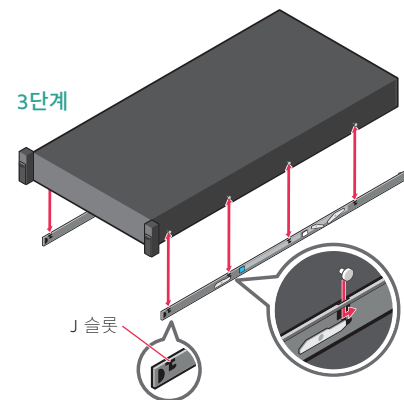

(다음 페이지에서 계속)

6. 랙에 어플라이언스 설치(계속)

- 4단계: 중간 레일을 확장한 상태에서 시스템을 확장된 레일에 설치합니다.
- 5단계: 양쪽 레일의 파란색 슬라이드 분리 잠금 탭을 앞으로 당기고 시스템을 랙에 밀어넣습니다.

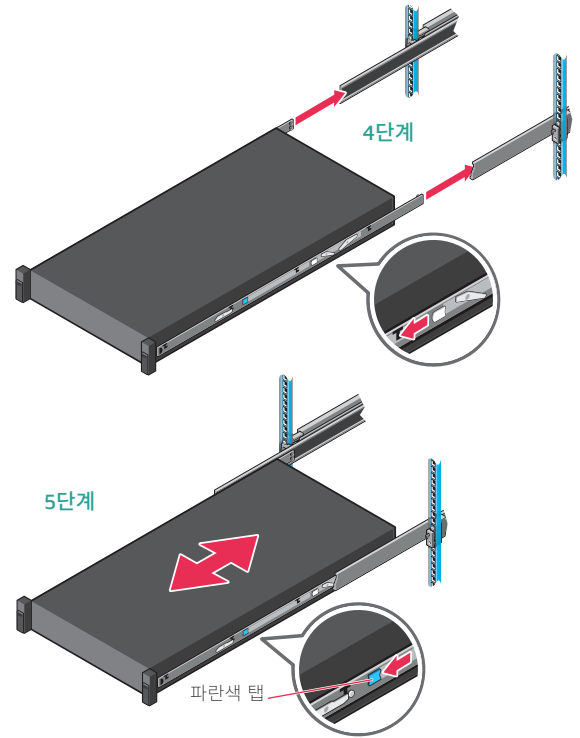

7. 어플라이언스를 랙에 고정

- 1단계: 슬램 래치가 맞물리고 장치가 랙에 잠길 때까지 어플라이언스를 랙에 끝까지 밀어넣습니다.
- 2단계: 시스템을 랙에 완전히 고정합니다. 배송을 위해 또는 기타 불안정한 환경에서 사용하는 경우 각 래치 아래에 있는 하드 마운트 조임 나사를 찾아 Phillips #2 스크루 드라이버를 사용하여 조입니다.

참고: 어플라이언스를 랙에서 제거하려면 슬램 래치를 들어올리고 시스템을 랙 밖으로 밀어내십시오. 시스템이 잠겨 있으면 Phillips #2 스크루 드라이버를 사용하여 시스템을 고정하는 조임 나사를 푸십시오.

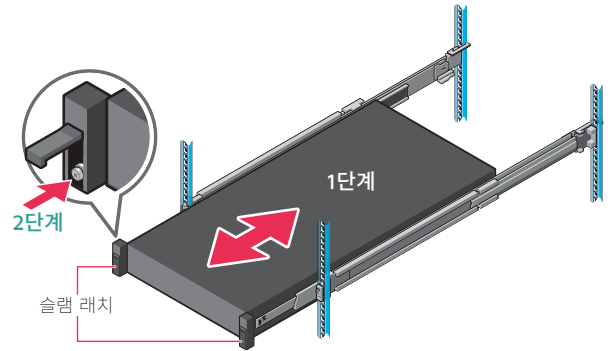



주의

슬라이드 레일/장착된 장비를 선반이나 작업 공간으로 사용해서는 안 됩니다.

8. 후면 패널 연결

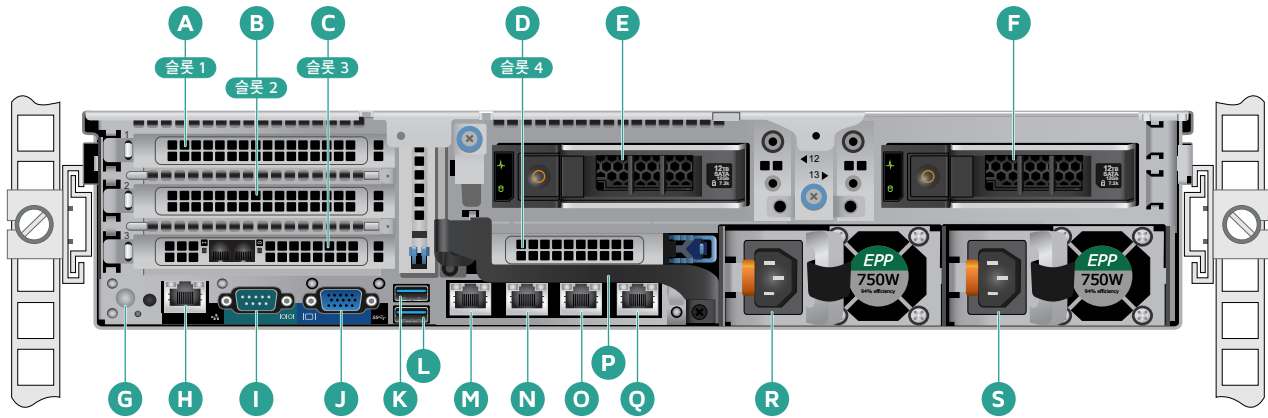

A	슬롯 1 전장 PCIe 확장 슬롯	K	USB 포트
B	슬롯 2 전장 PCIe 확장 슬롯	L	USB 포트
C	슬롯 3 전장 PCIe 확장 슬롯	M	ETH0(네트워크 1)
D	슬롯 4 반장 PCIe 확장 슬롯	N	ETH1(네트워크 2)
E	후면 HDD #12	O	ETH2(네트워크 3)
F	후면 HDD #13	P	후면 손잡이
G	시스템 ID 단추	Q	ETH3(네트워크 4)
H	iDRAC 전용 포트	R	전원 공급 모듈 1
I	직렬 포트	S	전원 공급 모듈 2
J	VGA 포트		

PCI 카드 슬롯 위치

슬롯 1 - 왼쪽 상단	듀얼 포트 10G Base-T	선택 사항
슬롯 2 - 왼쪽 중간	Dual Port 10G SFP+	선택 사항
슬롯 3 - 왼쪽 하단	SAS HBA 12gb/s	항상 설치
슬롯 4 - 중간 하단	QLogic 2692 듀얼 포트 16G	선택 사항



경고 및 주의

- **경고:** 시스템을 설정하기 전에 시스템과 함께 제공된 안전, 환경 및 규정 정보 문서에 포함된 안전 지침을 따르십시오.
- **주의:** 시스템에 EPP(Extended Power Performance)를 준수하는 PSU (전원 공급 장치)를 사용하십시오(EPP 레이블에 표시됨). EPP에 대한 자세한 내용은 설치 및 서비스 매뉴얼(Dell.com/poweredgemanuals)을 참조하십시오.

참고: 시스템 설명서는 Dell.com/poweredgemanuals에서 확인할 수 있습니다. 항상 이 사이트에서 제공하는 설명서를 참조하여 모든 최신 업데이트를 확인하십시오.

참고: 시스템과 함께 구매하지 않은 하드웨어 또는 소프트웨어를 설치하는 경우 먼저 해당 운영 체제가 설치되어 있는지 확인하십시오.

지원되는 운영 체제에 대한 자세한 내용은 Dell.com/ossupport를 참조하십시오.

참고: PSU 입력 커넥터는 PSU 유형에 따라 다를 수 있습니다.

9. 어플라이언스 케이블 연결

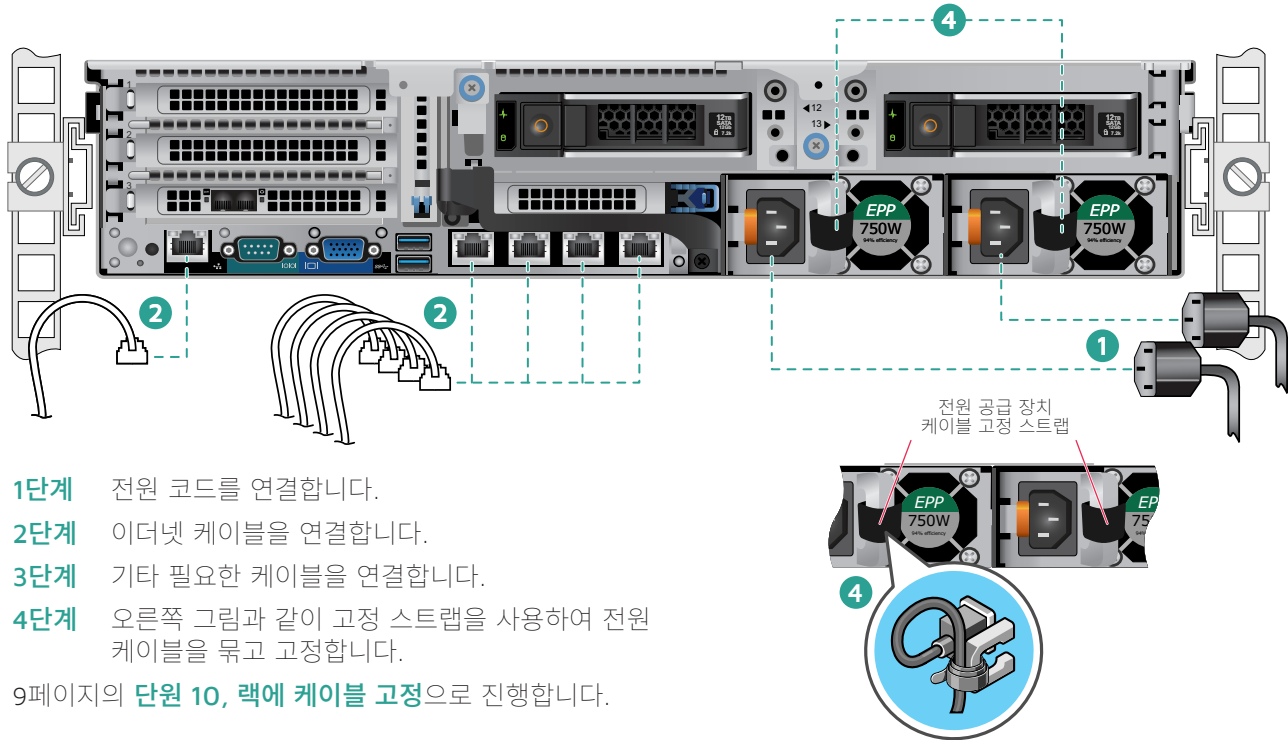

- 1단계 전원 코드를 연결합니다.
- 2단계 이더넷 케이블을 연결합니다.
- 3단계 기타 필요한 케이블을 연결합니다.
- 4단계 오른쪽 그림과 같이 고정 스트랩을 사용하여 전원 케이블을 묶고 고정합니다.

9페이지의 **단원 10, 랙에 케이블 고정**으로 진행합니다.

전원 공급 장치 상태 LED

손잡이 아래에 있는 각 전원 공급 장치 모듈에는 전원 공급 장치 상태를 나타내는 Power Good LED가 있습니다. 아래 표에는 LED 작동 상태에 대한 설명이 나와 있습니다.

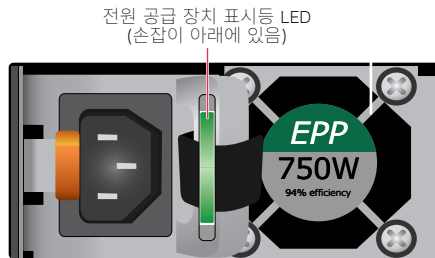

상태	설명
녹색	유효한 전원이 PSU에 연결되어 있고 PSU가 작동합니다.
황색으로 깜박임	PSU에 문제가 있음을 나타냅니다.
꺼짐	전원이 PSU에 연결되어 있지 않습니다.
녹색으로 깜박임	PSU의 펌웨어를 업데이트하는 동안 PSU 손잡이가 녹색으로 깜박입니다.
녹색으로 깜박이다가 꺼짐	PSU를 핫 플러그할 때 PSU 손잡이가 4Hz의 속도로 녹색으로 5번 깜박이다가 꺼집니다. 이는 효율성, 기능 집합, 상태 또는 지원되는 전압과 관련하여 PSU 불일치를 나타냅니다.

주의

- 펌웨어를 업데이트할 때 전원 코드를 분리하거나 PSU의 플러그를 뽑지 마십시오. 펌웨어 업데이트가 중단되면 PSU가 작동하지 않습니다.
- PSU가 두 개 설치되어 있는 경우 두 PSU의 레이블 유형이 동일해야 합니다(예: 둘 모두 EPP(Extended Power Performance) 레이블이 있어야 함). 전원 등급이 동일하더라도 레이블 유형이 서로 다른 PSU를 설치할 수 없습니다. 다른 PSU를 설치할 경우 PSU 불일치 조건이 발생하거나 시스템을 켤 수 없습니다.
- PSU 불일치를 해결할 때 표시등이 깜박이는 PSU만 교체하십시오. 일치하는 쌍을 만들기 위해 PSU를 바꾸면 오류가 발생하고 시스템이 예기치 않게 종료될 수 있습니다. 높은 출력 구성에서 낮은 출력 구성으로 변경하거나 그 반대로 변경하려면 시스템을 꺼야 합니다.
- AC PSU는 240V만 지원하는 Titanium PSU를 제외하고는 240V 및 120V 입력 전압을 모두 지원합니다. 동일한 두 PSU가 서로 다른 입력 전압을 수신하면 출력 와트가 서로 다를 수 있으며 불일치가 발생합니다.
- PSU를 두 개 사용하는 경우 유형과 최대 출력 전력이 동일해야 합니다.
- AC PCU와 DC PSU를 함께 사용하는 것은 지원되지 않으며 불일치가 발생합니다.

10. 케이블을 랙에 고정

CMA(Cable Management Arm)를 설치하려면 CMA와 함께 제공된 문서를 참조하십시오.

CMA를 주문하지 않은 경우 레일 키트에 제공된 스트랩 2개를 사용하여 후면에 케이블을 라우팅하고 고정하십시오.

- 1단계:** 두 레일의 후면 끝에 있는 CMA 브래킷 슬롯을 찾습니다.
- 2단계:** 케이블을 부드럽게 묶어 시스템 커넥터에서 왼쪽과 오른쪽으로 당깁니다.
- 3단계:** 시스템의 각 측면에 있는 CMA 브래킷 슬롯에 스트랩을 끼워 케이블 번들을 제자리에 고정합니다.

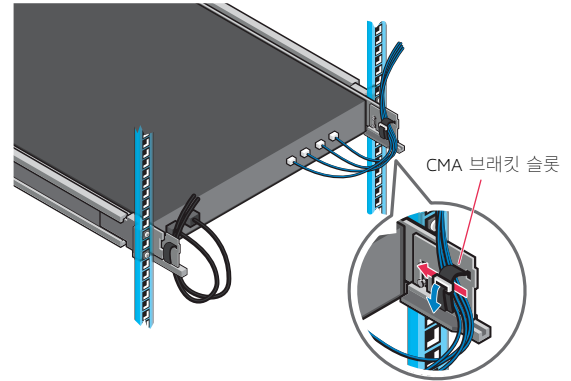

참고: 시스템을 랙 밖으로 밀어낼 때 케이블을 이동할 공간이 충분한지 확인하십시오.

11. 전면 패널 작동

전원 단추:

전원 단추를 눌러 시스템 전원을 켭니다.

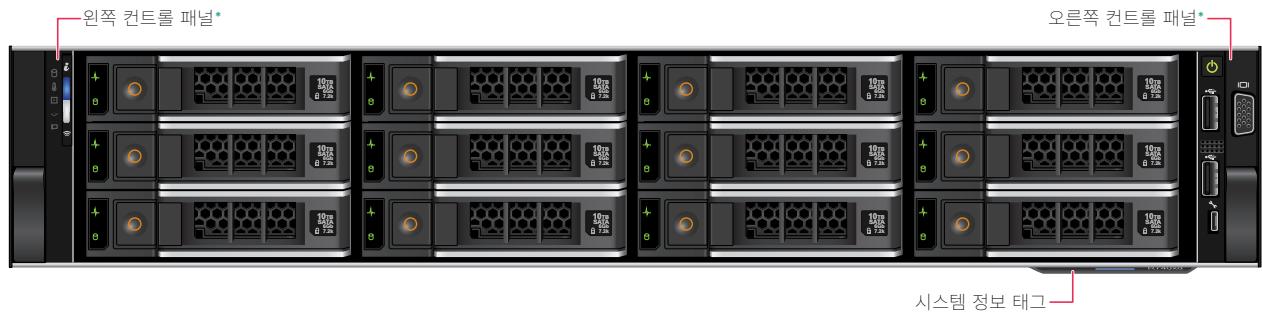

(다음 페이지에서 계속)

11. 전면 패널 작동(계속)

왼쪽 컨트롤 패널

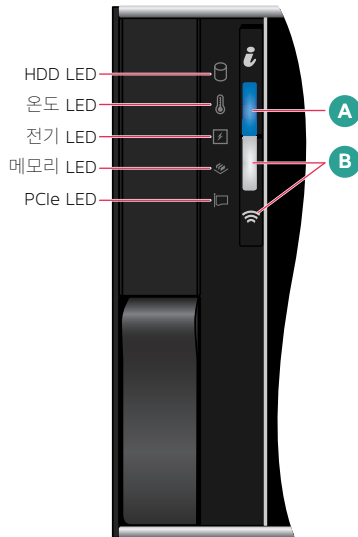

참고: 오류가 발생하면 LED 표시등이 황색으로 계속 표시됩니다.

오른쪽 컨트롤 패널

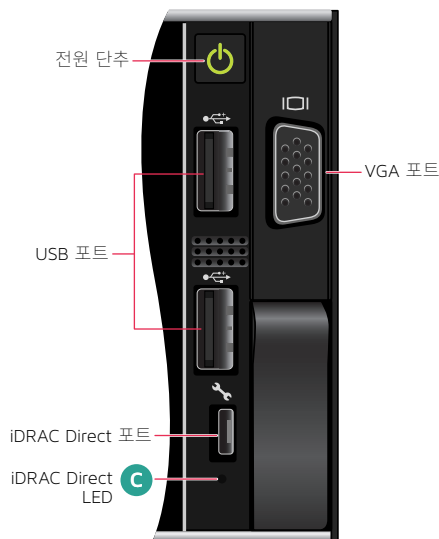

A 시스템 상태 및 시스템 ID LED 세부 정보 차트

상태	설명
진한 파란색	시스템이 켜져 있고 정상이며 시스템 ID 모드가 활성 상태가 아님을 나타냅니다. 시스템 ID 모드로 전환하려면 시스템 상태 및 시스템 ID 단추를 누릅니다.
파란색으로 깜박임	시스템 ID 모드가 활성 상태임을 나타냅니다. 시스템 상태 모드로 전환하려면 시스템 상태 및 시스템 ID 단추를 누릅니다.
진한 황색	시스템이 오류 방지 모드임을 나타냅니다.
황색으로 깜박임	시스템에 오류가 있음을 나타냅니다. 베젤의 시스템 이벤트 로그 또는 LCD 패널(있는 경우)에서 특정 오류 메시지를 확인합니다. 오류 메시지에 대한 자세한 내용은 Dell 이벤트 및 오류 메시지 참조 가이드(Dell.com/openmanagemanuals > OpenManageSoftware)를 참조하십시오.

B iDRAC Quick Sync 2 LED 세부 정보 차트

상태	설명
꺼짐	iDRAC Quick Sync 2 기능이 꺼져 있음을 나타냅니다. iDRAC Quick Sync 2 기능을 켜려면 iDRAC Quick Sync 2 단추를 누릅니다.
흰색	iDRAC Quick Sync 2가 통신할 준비가 되었음을 나타냅니다. 이 기능을 끄려면 iDRAC Sync 2 단추를 누릅니다.
흰색으로 빠르게 깜박임	데이터 전송 활동을 나타냅니다.
흰색으로 느리게 깜박임	펌웨어 업데이트가 진행 중임을 나타냅니다.
흰색으로 빠르게 5번 깜박인 후 꺼짐	iDRAC Quick Sync 2 기능이 비활성화되어 있음을 나타냅니다.
진한 황색	시스템이 오류 방지 모드임을 나타냅니다.
황색으로 깜박임	iDRAC Quick Sync 2 하드웨어가 제대로 응답하지 않음을 나타냅니다.

iDRAC Direct LED 표시등이 켜지면 포트가 연결되어 iDRAC 하위 시스템의 일부로 사용되고 있음을 나타냅니다.

노트북이나 태블릿에 연결할 수 있는 USB 또는 마이크로 US(AB 유형) 케이블을 사용하여 iDRAC Direct를 구성할 수 있습니다. 아래 표에는 포트를 사용 중일 때의 iDRAC Direct 활동에 대한 설명이 나와 있습니다.

C iDRAC Direct LED 세부 정보 차트

상태	설명
2초 동안 녹색으로 켜짐	노트북 또는 태블릿이 연결되어 있음을 나타냅니다.
녹색으로 깜박임 (2초 동안 켜졌다가 2초 동안 꺼짐)	노트북 또는 태블릿이 인식되었음을 나타냅니다.
꺼짐	노트북 또는 태블릿이 분리되었음을 나타냅니다.

11. 전면 패널 작동(계속)

전면 LCD 컨트롤 패널

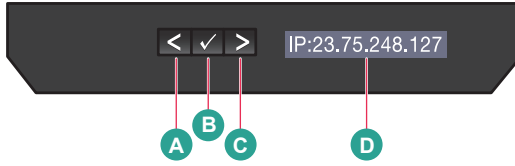

- A 왼쪽 화살표:** 커서를 한 단계 뒤로 이동합니다.
- B 확인 표시 선택:** 커서로 강조 표시된 메뉴 항목을 선택합니다.
- C 오른쪽 화살표:** 커서를 한 단계 앞으로 이동합니다.

메시지 스크롤 중:

- 스크롤 속도를 높이려면 오른쪽 단추를 길게 누릅니다.
- 중지하려면 단추를 눌렀다 놓습니다. 단추를 놓으면 단추 스크롤이 중지됩니다. 45초 동안 활동이 없으면 디스플레이가 스크롤되기 시작합니다.

LCD 패널은 시스템 정보, 상태 및 오류 메시지를 제공하며 시스템이 올바르게 작동하는지 또는 주의가 필요한지 나타냅니다. LCD 패널을 사용하여 시스템의 iDRAC IP 주소를 구성하거나 볼 수 있습니다. 오류 메시지에 대한 자세한 내용은 다음 위치에서 Dell 이벤트 및 오류 메시지 참조 가이드를 참조하십시오.

Dell.com/openmanagemanuals > **OpenManage 소프트웨어.**

- D** LCD 전면 패널 디스플레이 상태, 오류 메시지 또는 iDRAC IP 주소

상태	설명
흰색	정상 작동 조건에서는 백라이트가 흰색입니다.
황색	<ul style="list-style-type: none"> ■ 시스템에 주의가 필요하면 백라이트가 황색으로 바뀝니다. 오류 코드와 설명 텍스트가 표시됩니다. ■ 시스템이 전원에 연결되어 있고 오류가 감지되면 시스템이 켜져 있는지 여부에 관계없이 LCD가 황색으로 바뀝니다.
꺼짐	<ul style="list-style-type: none"> ■ 시스템이 대기 모드로 전환되고 5분 동안 활동이 없으면 오류 없이 꺼집니다. 다시 켜려면 아무 단추나 누릅니다. ■ LCD 패널이 응답하지 않습니다. 베젤을 제거하고 다시 설치합니다. 문제가 지속되면 다음 위치에서 도움말 보기 단원을 참조하십시오. Dell.com/openmanagemanuals > OpenManage 소프트웨어. ■ iDRAC 유틸리티, LCD 패널 또는 기타 도구를 사용하여 LCD 메시지를 끈 경우 LCD 백라이트가 꺼진 상태로 유지됩니다.

12. 어플라이언스에 베젤 설치

1단계 베젤 안쪽에 테이프로 고정된 베젤 키를 찾습니다. 베젤 설치가 완료될 때까지 이 키를 옆에 둡니다.



2단계 베젤을 어플라이언스 전면에 맞춥니다. 베젤 오른쪽에 있는 상단 및 하단 베젤 탭을 어플라이언스 오른쪽에 있는 손잡이에 삽입합니다.

3단계 베젤의 왼쪽을 어플라이언스쪽을 향해 흔듭니다. 베젤 왼쪽에 있는 상단 및 하단 베젤 탭을 어플라이언스 왼쪽에 있는 손잡이에 삽입합니다.

4단계 베젤 키 중 하나를 베젤 잠금 장치에 삽입하고 키를 살짝 누른 다음 키가 멈출 때까지 시계 반대 방향으로 1/4 바퀴 돌립니다. 베젤이 제자리에 고정됩니다. 나중에 필요할 때 베젤을 제거하는 데 사용할 수 있도록 키를 보관합니다.

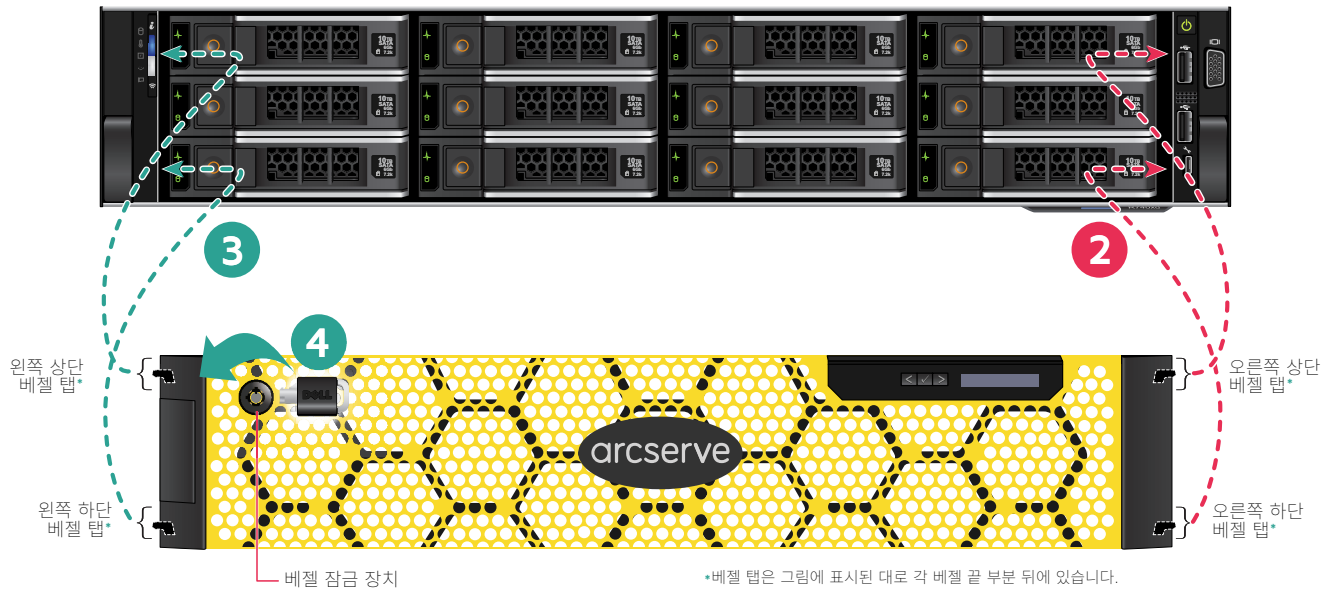

13. Arcserve Appliance 마법사 실행

- > 1. 어플라이언스에 전원이 처음 공급되면 Arcserve Appliance 마법사가 시작됩니다. 마법사의 각 페이지로 이동합니다. 마법사에 대한 자세한 내용은 Arcserve Appliance 사용자 가이드(arcserve.com/udp-appliance-userguide)를 참조하십시오.

참고: 운영 체제 언어를 선택한 후 Windows 라이선스를 입력하는 화면이 나타날 수 있습니다. 건너뛰고 **여기로 진행**하십시오. OS는 이미 라이선스가 부여되고 활성화되어 있습니다.

마법사를 사용하여 다음 태스크를 수행할 수 있습니다.

- Appliance 호스트 이름을 정의합니다.
- 어플라이언스에 대한 LAN 연결을 지정합니다.
- 전자 메일 및 알림 설정을 구성합니다.
- 보호 계획을 만듭니다. 보호 계획을 사용하면 소스 노드 및 백업 대상을 정의하고 백업 일정을 구성할 수 있습니다.

마법사를 완료하면 Arcserve Appliance가 **대시보드** 페이지에서 UDP 콘솔을 시작합니다.

14. Access UDP(Arcserve Unified Data Protection)

- > Arcserve UDP는 복잡한 IT 환경을 보호하는 종합 솔루션입니다. 소스 측 및 전역 중복 제거 솔루션은 Windows, Linux, VMware ESX 서버나 Microsoft Hyper-V 서버의 가상 컴퓨터와 같은 다양한 유형의 노드에 있는 데이터를 보호합니다. 데이터를 로컬 컴퓨터 또는 복구 지점 서버에 백업할 수 있습니다. 복구 지점 서버는 여러 소스의 백업이 저장되고 전역적으로 중복 제거를 수행할 수 있는 중앙 서버입니다. Arcserve UDP에 대한 자세한 내용은 다음 위치에 있는 지식 센터를 참조하십시오. arcserve.com/udp-knowledge-center.

Arcserve UDP는 다음과 같은 기능을 제공합니다.

- 데이터를 복구 지점 서버의 중복 제거/비 중복 제거 데이터 저장소에 백업
- 복구 지점을 테이프에 백업
- 백업 데이터에서 Virtual Standby 컴퓨터 만들기
- 백업 데이터를 복구 지점 서버 및 원격 복구 지점 서버에 복제
- 백업 데이터 복원 및 BMR(베어메탈 복구) 수행
- 선택한 데이터 백업 파일을 보조 백업 위치에 복사

15. 지원 문의

어플라이언스에 문제가 발생하면 Arcserve 지원 사이트를 방문하여 기술 자료에서 일반적인 문제에 대한 해결 방법을 검색하거나 실시간 지원(일련 번호는 어플라이언스 후면에 있음)을 받으십시오. arcserve.com/support.

16. 보증

각 Arcserve Appliance에는 3년의 하드웨어 보증이 제공됩니다. 이 보증에 대한 자세한 내용은 다음 사이트를 참조하십시오. arcserve.com/udp-appliance-warranty.

Arcserve에 대한 자세한 내용은 arcserve.com을 참조하거나 +1.844.639.6792로 전화를 주십시오.

Copyright © 2018 Arcserve (USA), LLC and its affiliates and subsidiaries. All rights reserved. 여기에 언급된 모든 상표, 상표 이름, 서비스 표시 및 로고는 해당 소유주의 소유입니다. 이 문서는 정보 제공을 목적으로 합니다. Arcserve는 정보의 정확성이나 완전성에 대해 책임을 지지 않습니다. 관련 법률이 허용하는 한도 내에서 ARCSERVE는 상품성, 특정 목적에 대한 적합성 또는 비침해에 대한 묵시적인 보증을 포함하여(이에 제한되지 않음) 어떠한 종류의 보증 없이 이 문서를 "있는 그대로" 제공합니다. 어떠한 경우에도 ARCSERVE는 이익 손실, 투자 손실, 영업 중단, 영업권 또는 손실 데이터를 포함하여(이에 국한되지는 않음) 이 문서의 사용으로 인해 발생한 직접적 또는 간접적 손실이나 손해에 대해 책임을 지지 않습니다. 이러한 손해 가능성에 대해 ARCSERVE에 사전 고지한 경우에도 마찬가지입니다.

 
P/N: ARE-509-0306-00 REV: 0A